

# KATALOG DŹWIGÓW HYDRAULICZNYCH

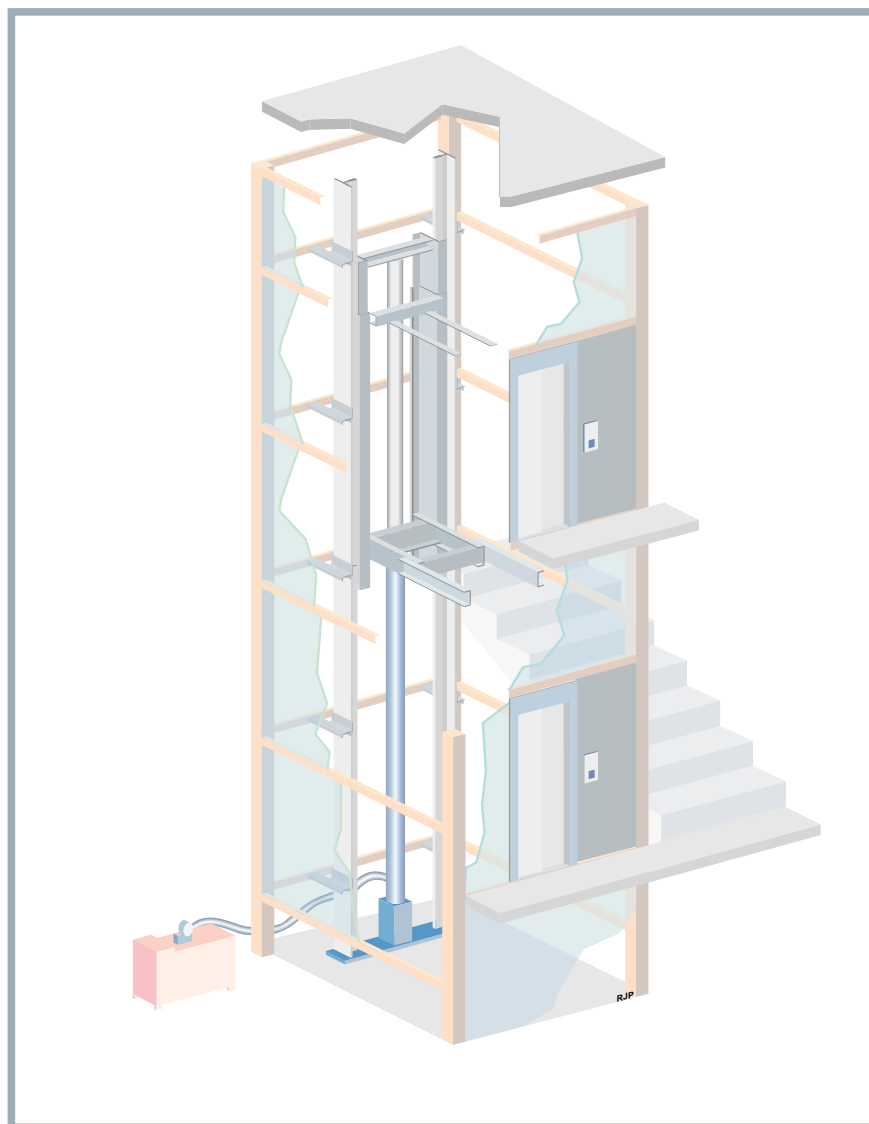

LUBELSKA WYTWÓRNA DŹWIGÓW OSOBOWYCH  
**LIFT SERVICE S.A.**

20-722 LUBLIN, ul. Roztocze 6  
internet: <http://www.lift.pl>

tel. (0-81) 526-83-27, fax (0-81) 526-83-51  
e-mail: [info@lift.pl](mailto:info@lift.pl)

DŹWIGI HYDRAULICZNE OSOBOWE

24 - strona katalogu

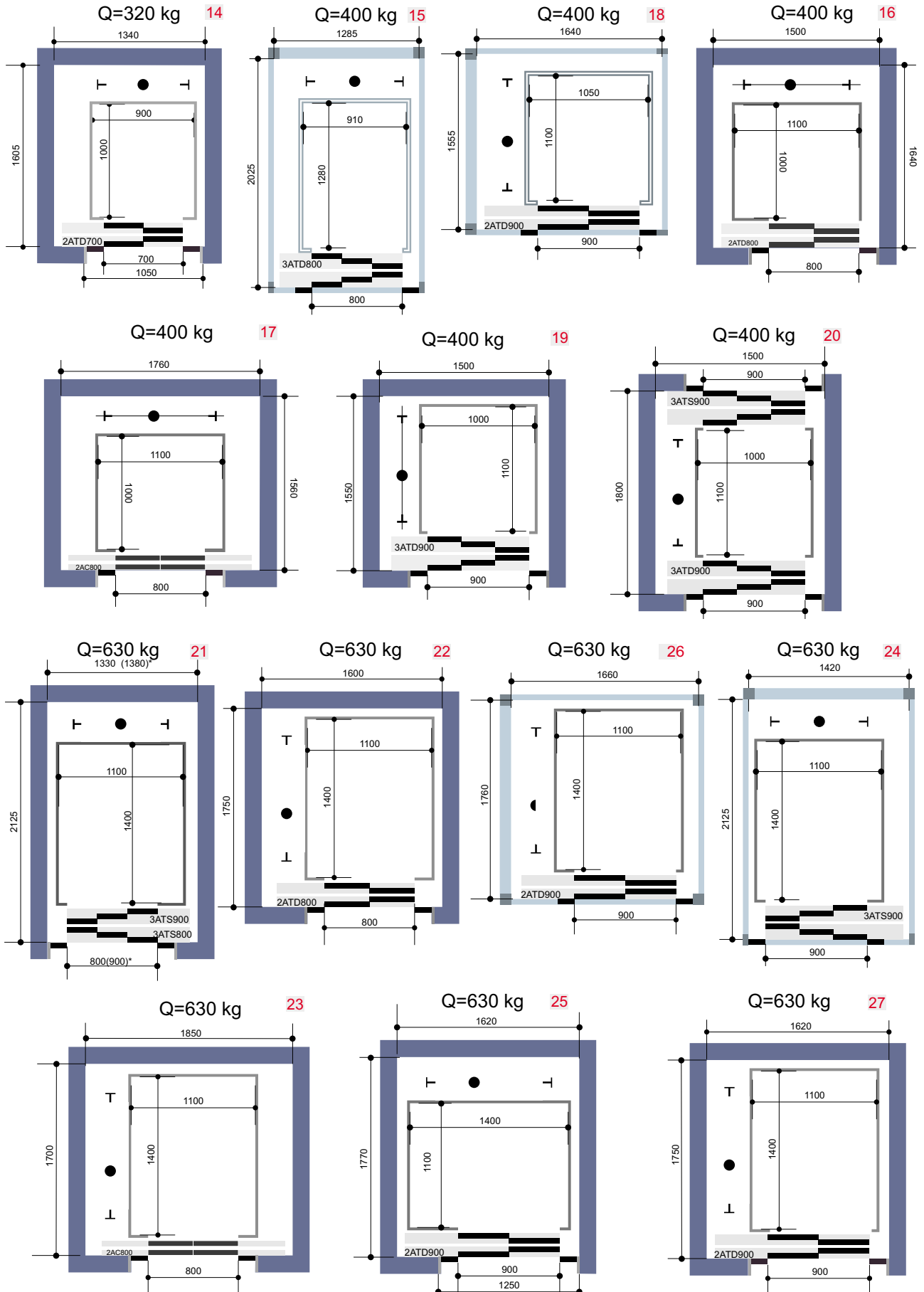

sporządziła: Anna Patro

sprawił: Andrzej Podkościelny

sprawił: Krzysztof Romaniuk

DŹWIGI HYDRAULICZNE OSOBOWE

Q=630 kg 28

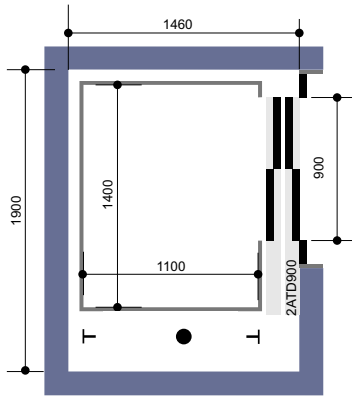

Q=630 kg 29

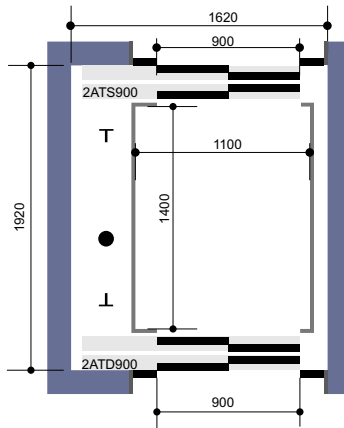

Q=630 kg 30

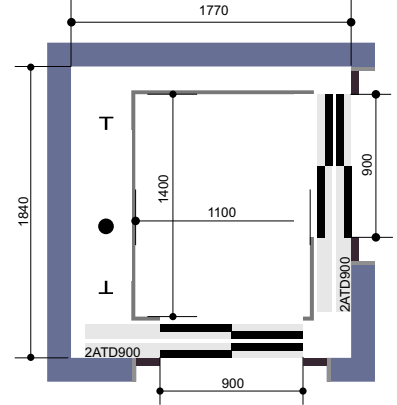

Q=800 kg 31

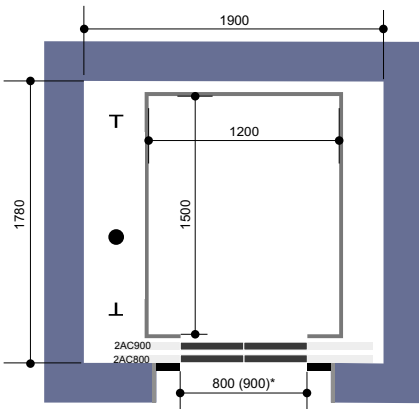

Q=800 kg 32

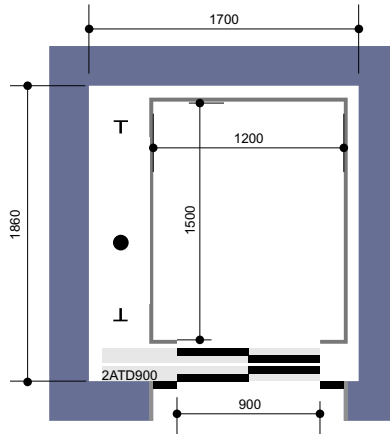

Q=800 kg 33

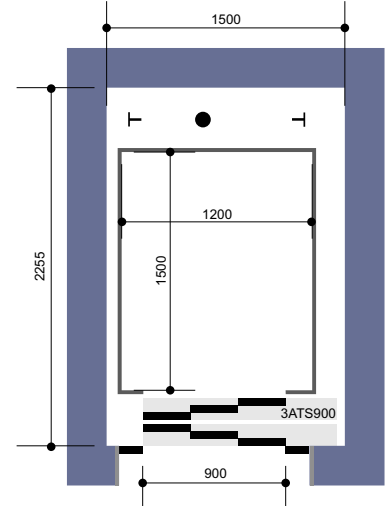

Q=800 kg 34

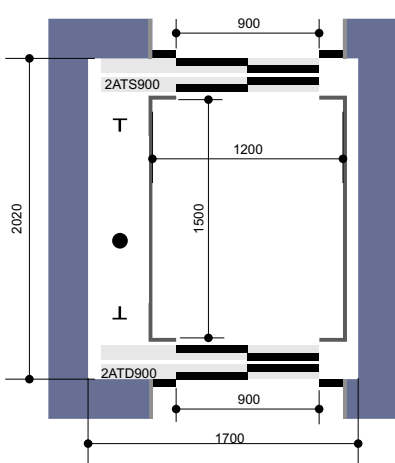

Q=800 kg 35

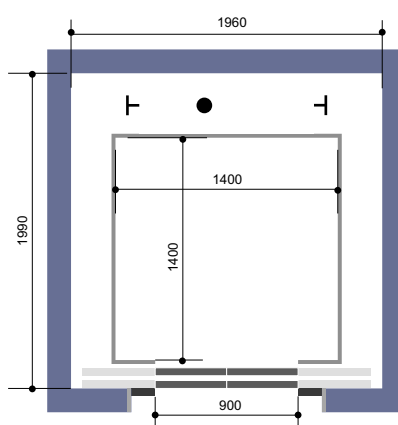

Q=800 kg 36

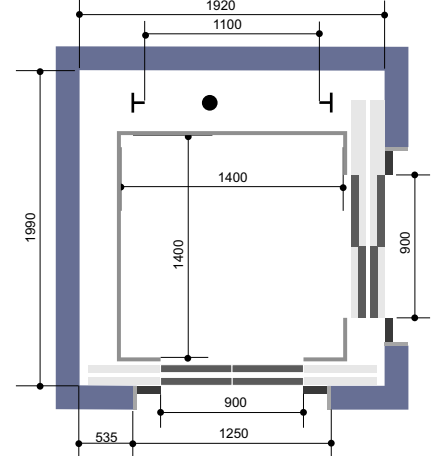

DŹWIGI HYDRAULICZNE OSOBOWE

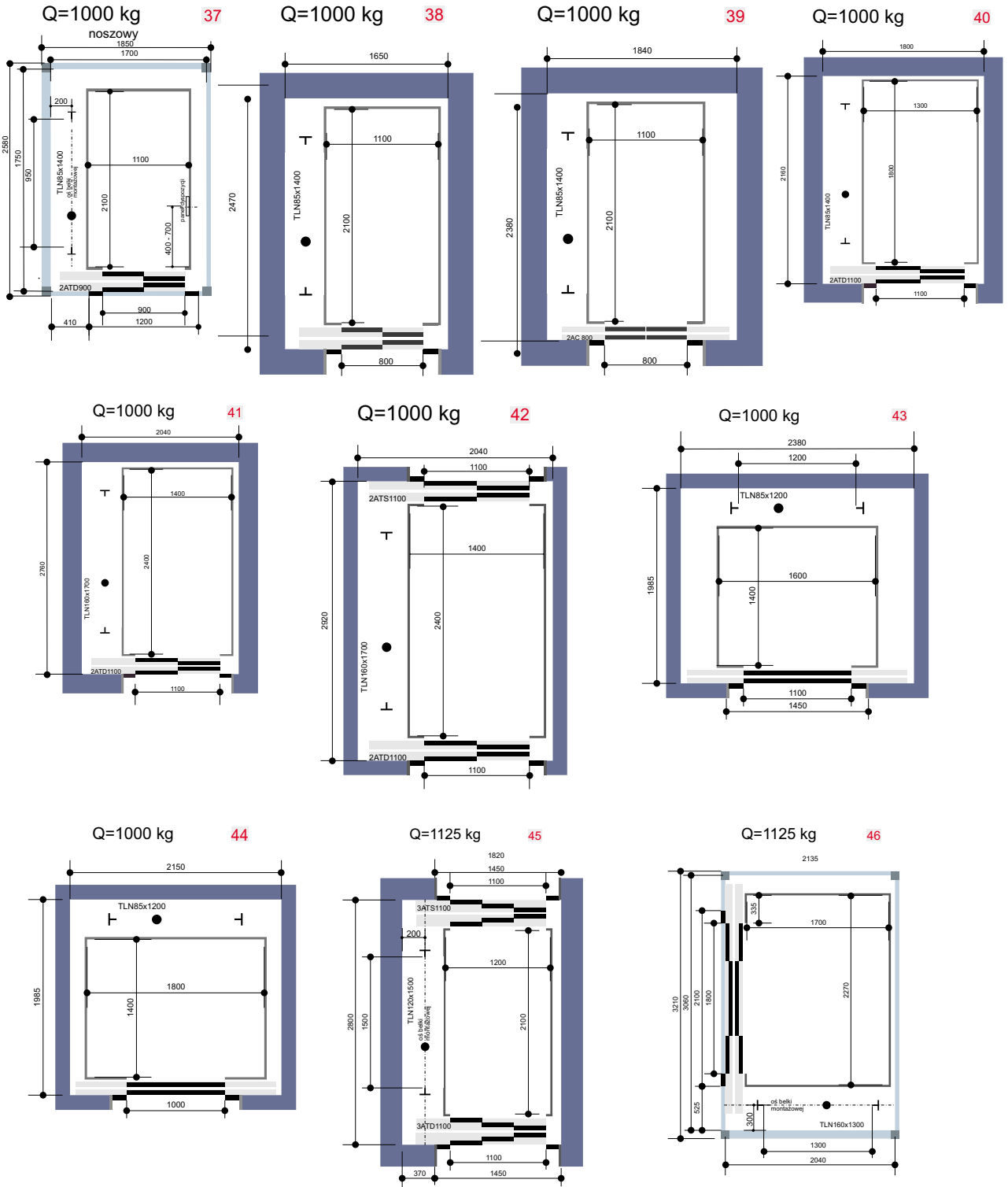

sporządziła: Anna Patro      sprawdził: Andrzej Podkościelny      sprawdził: Krzysztof Romaniuk

DŹWIGI HYDRAULICZNE SZPITALNE

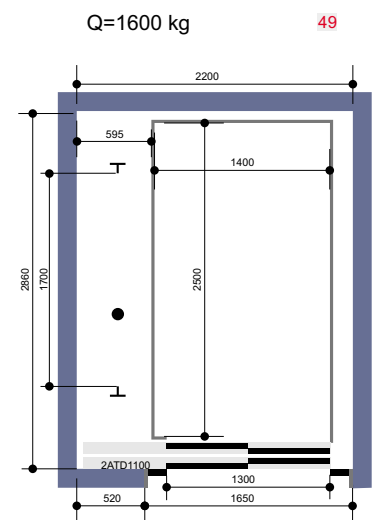
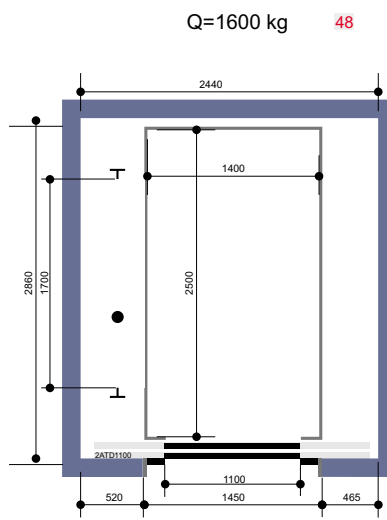
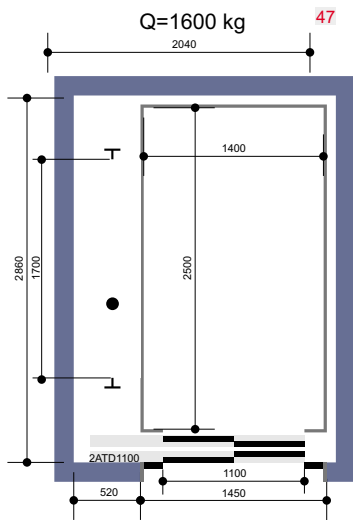

DŹWIG HYDRAULICZNY TOWAROWY W SZYBIE STALOWYM

Q=2500 kg **50**

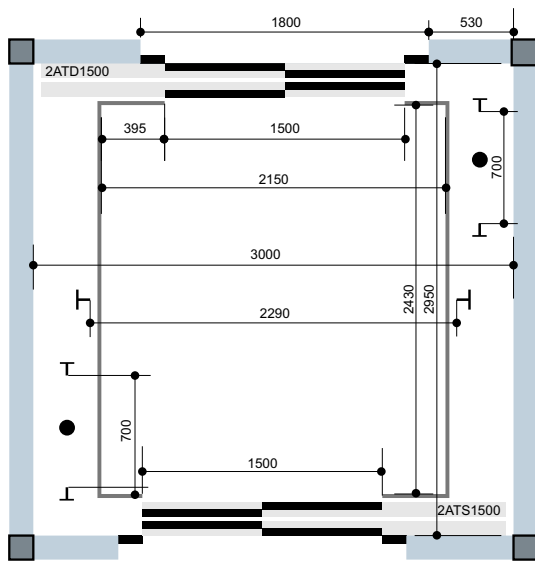

DŹWIG HYDRAULICZNY TOWAROWY SAMOCHODOWY

Q=3200 kg **51** i **52** (przelotowy)

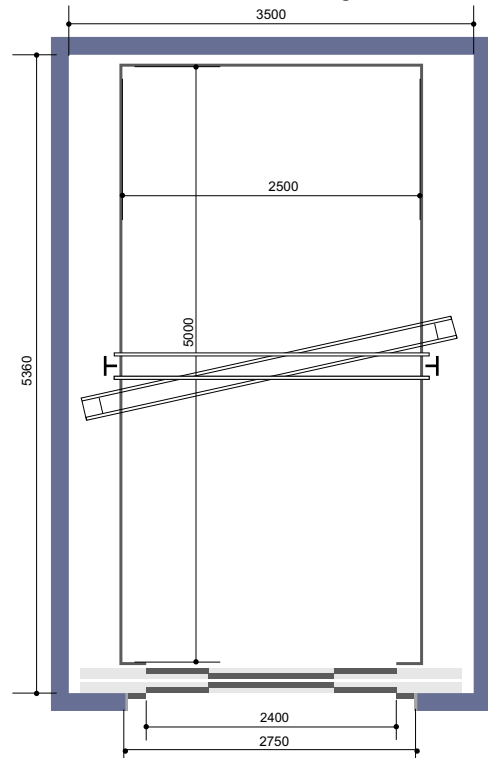

DŹWIG HYDRAULICZNY OSOBOWY

Q=630 kg **55**

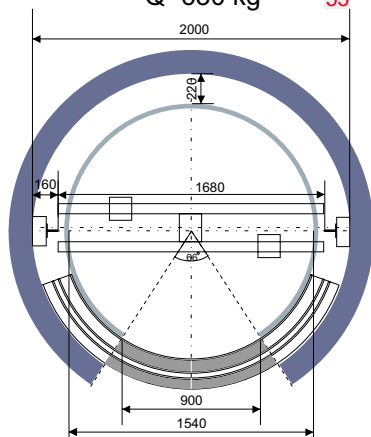

DŹWIGI TOWAROWE wg tabeli na stronie **53** i **54**

**POWIERZCHNIE KABIN  
W ZALEŻNOŚCI OD UDŹWIGU  
WG NORMY PN/EN 81-2**

<b>udźwig [kg]</b>	<b>max powierzchnia [m<sup>2</sup>]</b>	<b>max powierzchnia dla dźwigów ze zwiększoną powierzchnią kabiny</b>
		-
100	0,37	-
180	0,58	-
225	0,70	-
300	0,90	-
375	1,10	-
400	1,17	1,68
450	1,30	1,84
525	1,45	2,08
600	1,60	2,32
630	1,66	2,42
750	1,90	2,80
800	2,00	2,96
825	2,05	3,04
900	2,20	3,28
975	2,35	3,52
1000	2,40	3,60
1050	2,50	3,72
1125	2,65	3,90
1200	2,80	4,08
1250	2,90	4,20
1275	2,95	4,26
1350	3,10	4,44
1425	3,25	4,62
1500	3,40	4,80
1600	3,56	5,04
2000	4,20	+0,40/100 kg
2500	5,00	
	+0,16/100 kg	

## PRZYKŁADOWE PARAMETRY DŹWIGÓW HYDRAULICZNYCH O RÓŻNYCH UDŹWIGACH W ZALEŻNOŚCI OD WYSOKOŚCI PODNOSZENIA

### 2:1

WYSOKOŚĆ PODNOŚZENIA	dane dźwigu : przełożenie 2:1 prędkość 0,5 m/s	udźwig [ kg ]								TANDEM (dwa silowniki)	
		300	400	630	800	1000	1250	1600	2000	2500	
18 m	siłownik	90/10	90/0	110/12	110/14	120/10	120/12	125/15	110/14	120/12	
	moc silnika	8,0 kW	9,0 kW	12,5 kW	14,7 kW	16 kW	24 kW	24 kW	28 kW	33 kW	
16 m	siłownik	80/0	90/10	90/0	100/14	110/10	120/12	125/10	110/10	110/14	
	moc silnika	8,0 kW	9,0 kW	12,5 kW	12,5 kW	16 kW	24 kW	24 kW	28 kW	33 kW	
14 m	siłownik	80/0	80/0	90/10	110/10	100/10	120/12	120/12	110/10	110/14	
	moc silnika	8,0 kW	9,0 kW	12,5 kW	12,5 kW	16 kW	24 kW	24 kW	28 kW	33 kW	
12 m	siłownik	70/7,5	70/0	90/0	90/12,5	100/5	110/14	120/12	95/12	100/12	
	moc silnika	8,0 kW	9,0 kW	12,5 kW	14,7 kW	16 kW	16 kW	24 kW	28 kW	33 kW	
10 m	siłownik	63/6	70/0	90/5	90/10	100/5	110/10	120/5	90/10	100/10	
	moc silnika	8,0 kW	9,0 kW	12,5 kW	14,7 kW	16 kW	16 kW	24 kW	24 kW	33 kW	
8 m	siłownik	63/6	70/0	85/5	90/5	100/5	110/10	120/5	90/5	100/7,5	
	moc silnika	8,0 kW	9,0 kW	11 kW	12,5 kW	16 kW	16 kW	24 kW	24 kW	33 kW	
6 m	siłownik	63/6	70/5	80/6	90/5	95/5	110/10	120/12	90/5	100/7,5	
	moc silnika	8,0 kW	9,0 kW	11 kW	12,5 kW	16 kW	16 kW	24 kW	24 kW	33 kW	

WYSOKOŚĆ PODNOŚZENIA	dane dźwigu : przełożenie 2:1 prędkość 0,63 m/s	udźwig [ kg ]								TANDEM (dwa silowniki)	
		300	400	630	800	1000	1250	1600	2000	2500	
18 m	siłownik	90/10	90/0	110/14	110/14	120/10	120/10	125/15	110/14	120/12	
	moc silnika	8,0 kW	11 kW	16 kW	20 kW	20 kW	24 kW	28 kW	33 kW	40 kW	
16 m	siłownik	80/0	90/10	90/0	100/14	110/14	110/14	125/10	110/10	110/14	
	moc silnika	8,0 kW	11 kW	16 kW	16 kW	20 kW	24 kW	28 kW	33 kW	40 kW	
14 m	siłownik	80/0	80/0	90/10	90/0	100/14	110/14	120/12	110/10	110/14	
	moc silnika	8,0 kW	11 kW	16 kW	16 kW	20 kW	24 kW	28 kW	33 kW	40 kW	
12 m	siłownik	70/7,5	70/0	80/0	90/10	100/14	100/14	120/12	95/12	100/7	
	moc silnika	8,0 kW	11 kW	12,5 kW	16 kW	20 kW	24 kW	28 kW	28 kW	40 kW	
10 m	siłownik	63/6	70/0	80/10	90/6	100/7	100/7	120/5	90/10	100/7	
	moc silnika	8,0 kW	11 kW	12,5 kW	16 kW	20 kW	20 kW	28 kW	28 kW	40 kW	
8 m	siłownik	63/6	70/0	80/6	90/6	100/7	100/5	120/5	90/6	100/7	
	moc silnika	8,0 kW	11 kW	12,5 kW	16 kW	20 kW	20 kW	28 kW	28 kW	40 kW	
6 m	siłownik	63/6	70/5	80/6	90/6	100/5	100/7	120/12	90/5	100/7	
	moc silnika	8,0 kW	11 kW	12,5 kW	16 kW	20 kW	20 kW	28 kW	28 kW	40 kW	

WYSOKOŚĆ PODNOŚZENIA	dane dźwigu : przełożenie 2:1 prędkość 0,3 m/s	Udźwig [ kg ] TANDEM (dwa silowniki)	
		2000	2500
3,4 -8 m	moc silnika	16 kW	20 kW

#### Uwaga :

Przytoczone parametry mogą być wykorzystywane do wstępnego szacowania zapotrzebowania mocy na dźwig . Ostateczne dane jak również schemat zasilania dźwigu Biuro Techniczne prześle po dokładnym ustaleniu wszystkich danych dźwigu.

W przypadku braku mocy w budynku , zapotrzebowanie mocy na dźwig można znacznie obniżyć korygując prędkości jazdy do góry.

## PRZYKŁADOWE PARAMETRY DŹWIGÓW HYDRAULICZNYCH O RÓŻNYCH UDŹWIGACH W ZALEŻNOŚCI OD WYSOKOŚCI PODNOSZENIA

### 1:1

WYSOKOŚĆ PODNOSENIA	dane dźwigu : przełożenie 1:1 prędkość 0,5 m/s	udźwig [ kg ]								TANDEM (dwa siłowniki)	
		300	400	630	800	1000	1250	1600	2000	2500	
8 m	siłownik 3-teleskop.	Z3-50/3	Z3-50/3	Z3-63/3	Z3-63/3	Z3-70/3	Z3-70/3	Z3-85/3	Z3-63/3	Z3-63/3	
	moc silnika	7,7 kW	9,0 kW	14,7 kW	14,7 kW	16 kW	16 kW	28 kW	33 kW	40 kW	
6 m	siłownik 2- teleskop.	Z2-63/2	Z2-63/2	Z2-63/2	Z2-63/2	Z2-70/2	Z2-70/2	Z2-85/2	Z2-70/2	Z2-70/2	
	moc silnika	7,7 kW	9,0 kW	12,5 kW	12,5 kW	16 kW	16 kW	24 kW	28 kW	33 kW	
3,4 m	siłownik	60/6	60/5	63/3	63/3	70/5	80/5	90/5	70/5	80/5	
	moc silnika	6,0 kW	9,0 kW	11 kW	12,5 kW	14,7kW	16 kW	24 kW	28 kW	33 kW	

WYSOKOŚĆ PODNOSENIA	dane dźwigu : przełożenie 1:1 prędkość 0,5 m/s	udźwig [ kg ]								TANDEM (dwa siłowniki)	
		300	400	630	800	1000	1250	1600	2000	2500	
8 m	siłownik 3-teleskop.	Z3-50/3	Z3-50/3	Z3-63/3	Z3-63/3	Z3-70/3	Z3-70/3	Z3-85/3	Z3-63/3	Z3-63/3	
	moc silnika	7,7 kW	7,7 kW	14,7 kW	16 kW	20 kW	24 kW	33 kW	40 kW	47 kW	
6 m	siłownik 2- teleskop.	Z2-63/2	Z2-63/2	Z2-63/2	Z2-63/2	Z2-70/2	Z2-70/2	Z2-85/2	Z2-70/2	Z2-70/2	
	moc silnika	7,7 kW	9,0 kW	14,7 kW	12,5 kW	20 kW	24 kW	28 kW	40 kW	40 kW	
3,4 m	siłownik BZG	60/6	60/5	63/3	63/3	70/5	80/5	90/5	70/5	80/5	
	moc silnika	6,0 kW	11 kW	12,5 kW	14,7 kW	16 kW	24 kW	28 kW	33 kW	40 kW	

WYSOKOŚĆ PODNOSENIA	dane dźwigu : przełożenie 2:1 prędkość 0,3 m/s	Udźwig [ kg ] TANDEM (dwa siłowniki)	
		2000	2500
3,4-8 m	moc silnika	16 kW	20 kW

#### Uwaga :

Przytoczone parametry mogą być wykorzystywane do wstępnego szacowania zapotrzebowania mocy na dźwig . Ostateczne dane jak również schemat zasilania dźwigu Biuro Techniczne prześle po dokładnym ustaleniu wszystkich danych dźwigu.

W przypadku braku mocy w budynku , zapotrzebowanie mocy na dźwig można znacznie obniżyć korygując prędkości jazdy do góry.

## WEJŚCIE DO KABINY

Przy wykonywaniu ościeżnic w szymbach murowanych i betonowych należy uwzględnić szczelinę wysokości 20mm na obwodzie ościeżnic.

W szymbach samonośnych stalowych szczelina ta powinna wynosić 2 mm.

Projektując szymbę należy dodać odpowiednie wielkości do światła otworu wykonanego *na surowo*.

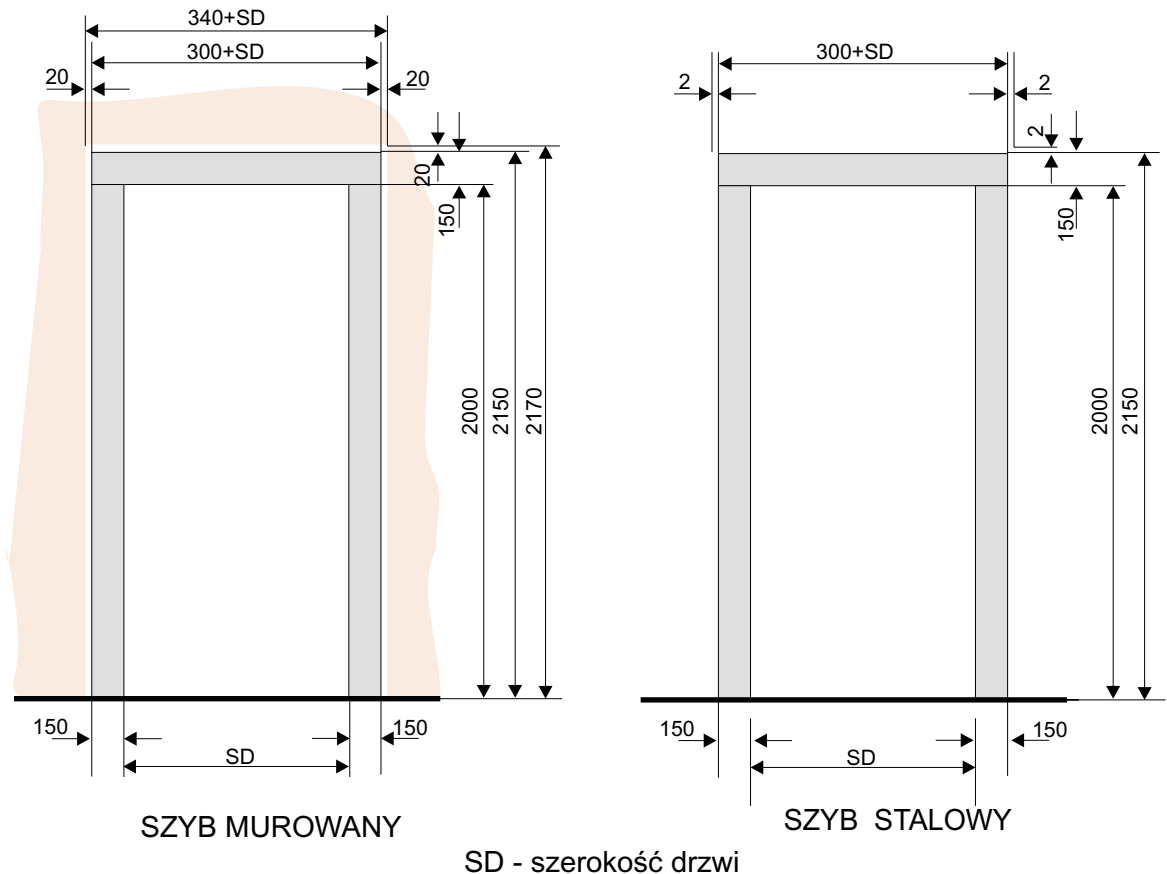

### UWAGI DOTYCZĄCE SZYBU DŹWIGÓW HYDRAULICZNYCH.

Wymiary poprzeczne szybu należy traktować jako zalecane .

Ściany szybu powinno się wykonać z tolerancją jak niżej:

1. ściany z drzwiami  $\pm 5$  mm
2. pozostałe ściany + 20 mm

Niespełnienie powyższych zaleceń nie przesądza o braku możliwości wykonania dźwigów wg proponowanego programu .

O możliwości wykonania dźwigów w innych szymbach niż przewiduje katalog , decyduje producent , po szczegółowej analizie wymiarowej szybu i odchyłek wykonawczych.

Producent zastrzega sobie prawo zmian wymiarów kabin lub drzwi w przypadku znacznych różnic między zaleconymi , a rzeczywistymi wymiarami szybu i odchyłek wykonawczych.

## Rozmieszczenie kaset wezwań i piętro wskazywacza.

### Rozmieszczenie w murze

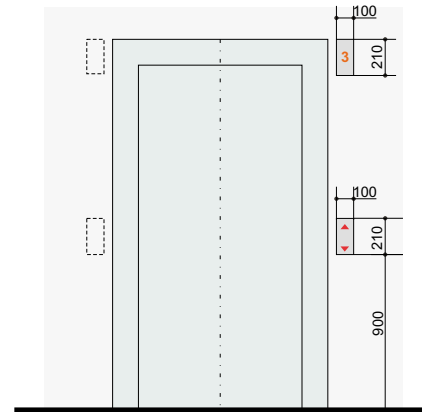
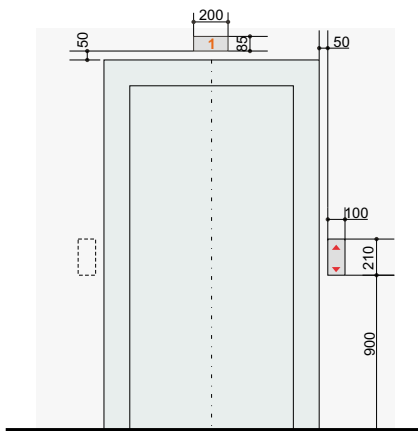

### Rozmieszczenie w ościeżnicy

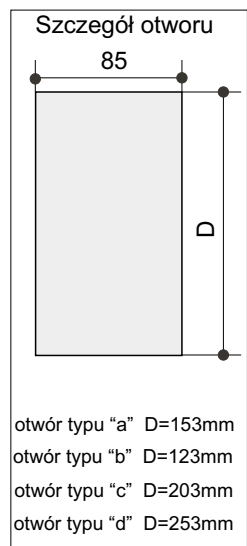
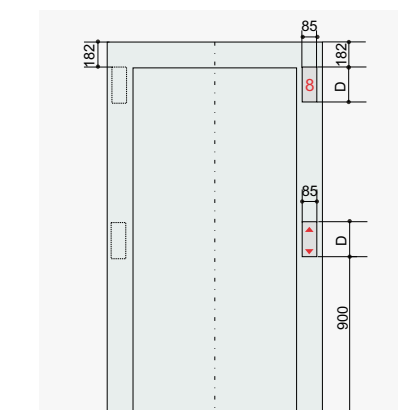
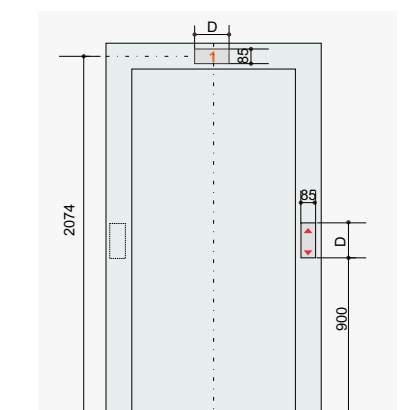

### Dźwigi pracujące w grupie

#### Rozmieszczenie w murze

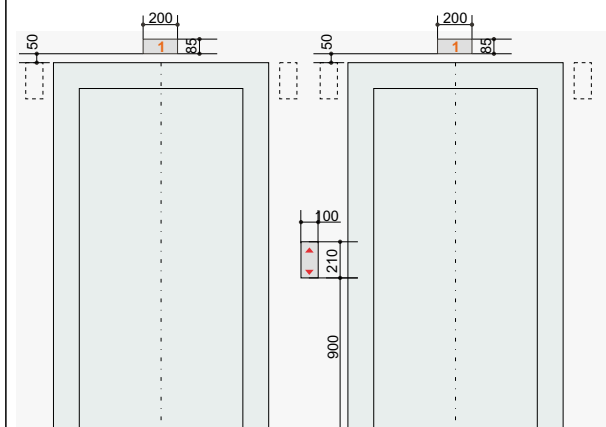

#### Rozmieszczenie w ościeżnicy

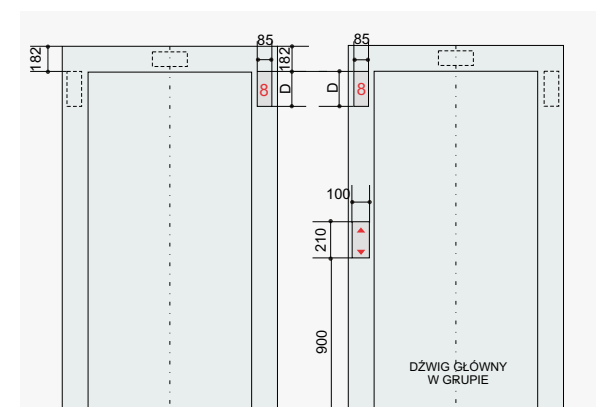

**OB630E1**
**PIERWSZA LITERA  
RODZAJ DŹWIGU**

O	- osobowy
S	- szpitalny
L	- łóżkowy
M	- osobowy z powiększoną powierzchnią kabiny
R	- towarowy z powiększoną powierzchnią kabiny
N	- osobowy przystosowany dla niepełnosprawnych na wózkach
T	- towarowy
P	- towarowy mały

**DRUGA LITERA  
PRĘDKOŚĆ DŹWIGU**

A	- 0,40 m/s
B	- 0,63 m/s
C	- 1,00 m/s
D	- 1,60 m/s
E	- 2,50 m/s

**PIERWSZA LICZBA  
MAKSYMALNY UDŹWIG  
W KILOGRAMACH**
**TRZECIA LITERA  
RODZAJ NAPĘDU**

E	- elektryczny
H	- hydrauliczny
S	- śrubowy

**DRUGA LICZBA  
RODZAJ DRZWI - ODMIANA**

1	- drzwi kabinowe automatyczne, szybowe automatyczne
2	- drzwi kabinowe automatyczne, szybowe półautomatyczne z ryglowaniem mechanicznym
3	- drzwi kabinowe automatyczne, szybowe półautomatyczne z ryglowaniem elektrycznym
4	- drzwi kabinowe Kramer, szybowe półautomatyczne z ryglowaniem mechanicznym
5	- drzwi kabinowe Kramer, szybowe półautomatyczne z ryglowaniem elektrycznym
6	- bariera świetlna w kabinie, drzwi szybowe ręcznie otwierane

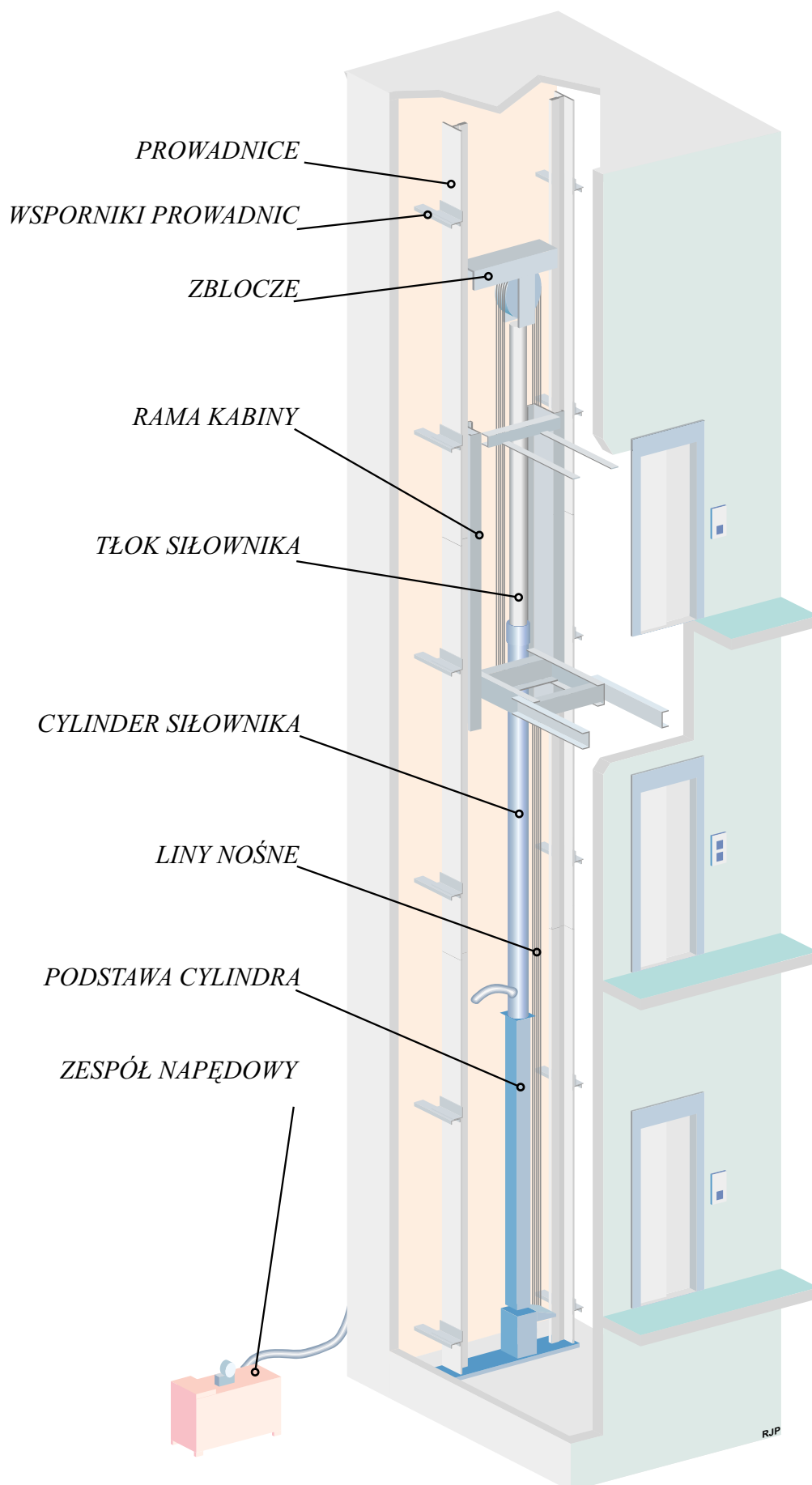

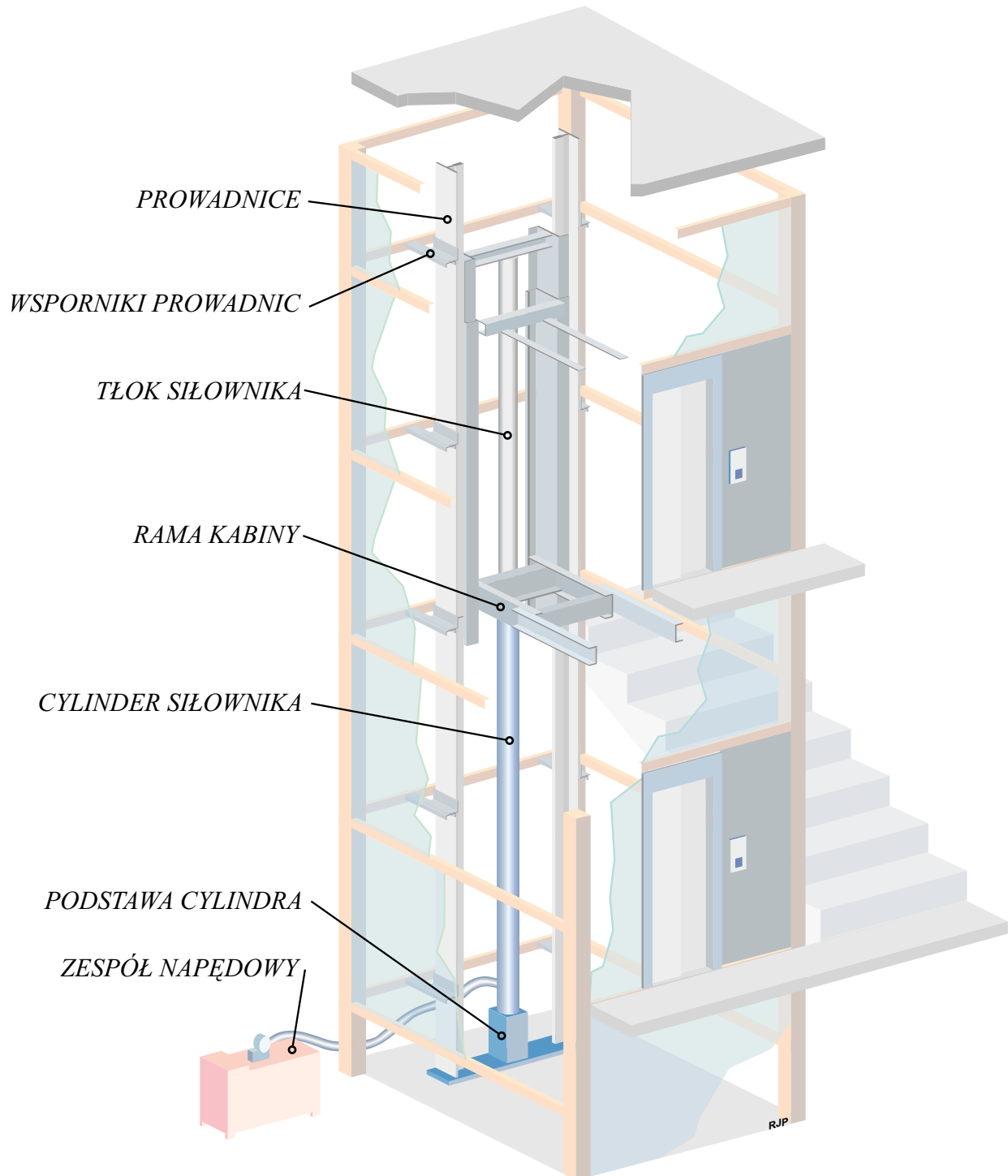

## MASZYNOWNIA DŹWIGÓW HYDRAULICZNYCH

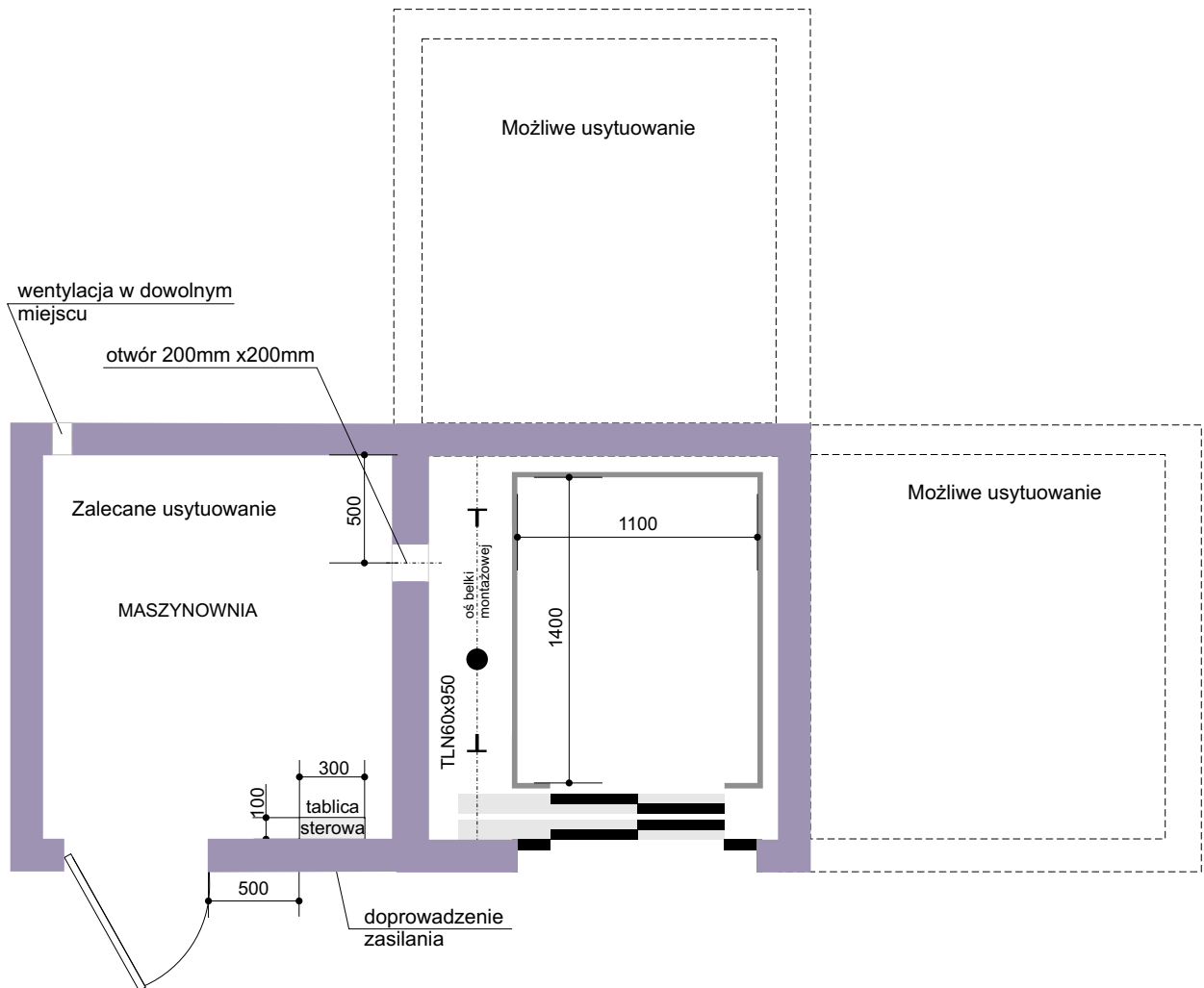

### OPIS MASZYNOWNI

- min. wym. masz. 2.0m x 2.0m x 2.0m.- Ważne tylko dla dźwigów osobowych
- drzwi do maszynowni o wymiarach min. 600mm x 1800mm otwierane na zewnątrz zaopatrzone w zamek otwierany od wewnątrz bez użycia klucza.
- posadzka powinna być szorstka i zabezpieczona przed wsiąkaniem oleju hydraulicznego
- zaleca się zastosować podwyższony próg co najmniej do wysokości rozlanego oleju o objętości około 500 dm.
- oświetlenie maszynowni powinno wynosić 200 lux.
- wentylacja wyprowadzona na zewnątrz.
- temperatura +5°C do +40°C.
- otwór 200mm x 200mm między maszynownią a szybem umieszczony na wysokości 1m od powierzchni posadzki.

PROJEKT NR 1/320  
DŹWIG HYDRAULICZNY OSOBOWY OB320H1  
W SZYBIE BETNOWYM  
Z KABINĄ PANELOWĄ

SCHEMAT SZYBU

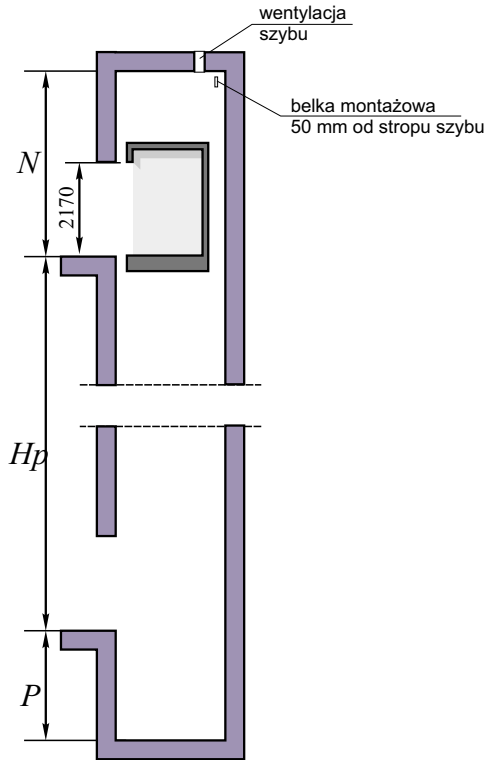

PRZEKRÓJ POZIOMY DŹWIGU

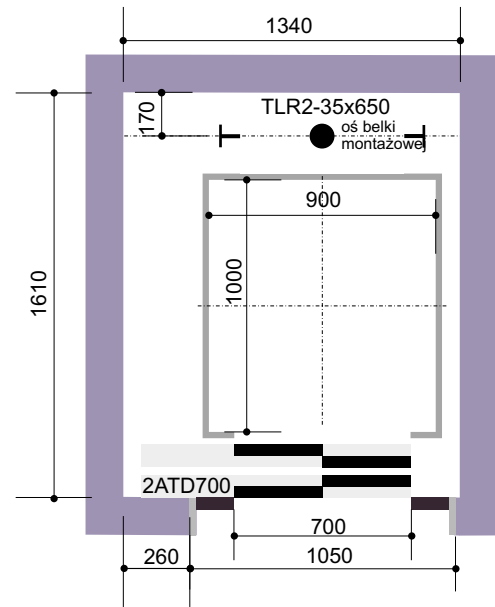

OPIS DŹWIGU

uźwig	320 kg (4 osoby)	wysokość nadszybia	$N > 3400$ mm
wymiary kabiny	900 mm x 1000 mm	głębokość podszybia	$P_{min} > 1250$ mm
powierzchnia kabiny	0.9 m <sup>2</sup>	wysokość podnoszenia	$H_p = 3$ m do 30 m
wymiary szczytu (wewn.)	1340 mm x 1610 mm	moc silnika	8.5 kW - 12 kW
typ ramy	TLR2 35 - 650 mm	nacisk na płytę podszybia	około 25.5 kN
typ drzwi	2ATD - 700 mm	siły na prowadnicę:	
prędkość	0.63 m/s	R1	1 kN
przełożenie	2:1	R2	1.5 kN
		F	15.5 kN
		wymiary maszynowni min.	2.0 m x 2.0 m x 2.0 m

PROWADNICA

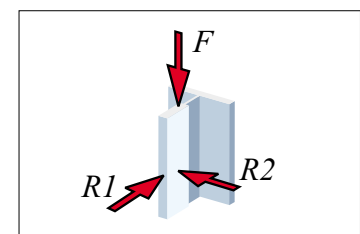

**PROJEKT NR 2/400**  
**DŹWIG HYDRAULICZNY OSOBOWY OB400H1**  
**W SZYBIE STAŁOWYM PRZESZKLONYM**  
**Z KABINĄ PANORAMICZNĄ**

SCHEMAT SZYBU

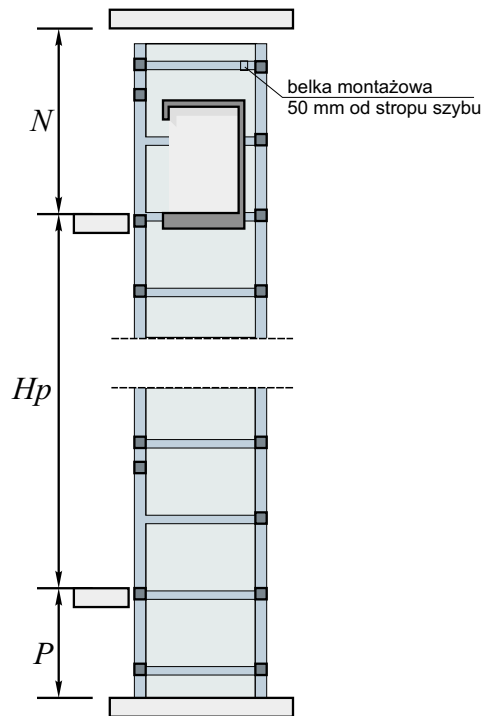

PRZEKRÓJ POZIOMY DŹWIGU

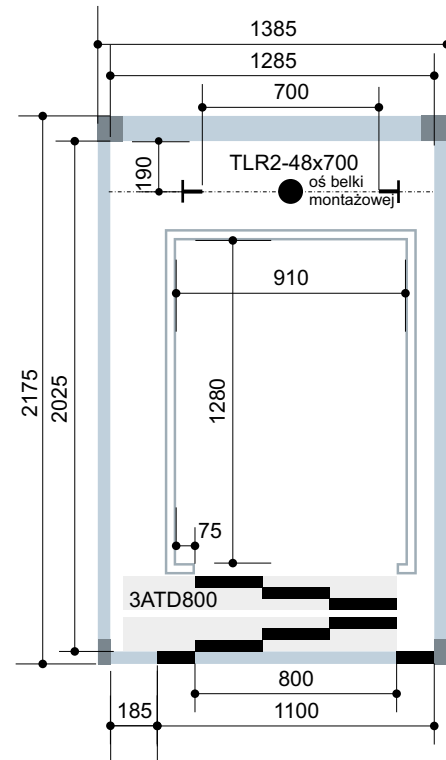

OPIS DŹWIGU

uźwig	400 kg (5 osób)	wysokość nadszybia	$N > 3400$ mm
wymiary kabiny	910 mm x 1280 mm	głębokość podszybia	$P_{min.} > 1250$ mm
powierzchnia kabiny	1.16 m <sup>2</sup>	wysokość podnoszenia	$H_p = 3$ m do 30 m
wymiary szybu (wewn.)	1280 mm x 2025 mm	moc silnika	8.5 kW - 12 kW
typ ramy	TLR2 48 - 700 mm	nacisk na płytę podszybia	około 25.5 kN
typ drzwi	3ATD - 800 mm	siły na prowadnicę:	
prędkość	0.63 m/s	R1	0.5 kN
przełożenie	2:1	R2	2 kN
		F	15 kN
		wymiary maszynowni min.	2.0 m x 2.00 m x 2.00 m

Wymagania dla obudowy panoramicznej:

- szkło warstwowe bezpieczne, oznakowane i potwierdzone atestem
- ściany dźwigu powinny mieć taką wytrzymałość mechaniczną, aby po przyłożeniu w dowolnym miejscu prostopadle do ściany z dowolnej strony siły 300 N, rozłożonej równomiernie na powierzchni 5 cm<sup>2</sup>, nie wykazywały:
  - a) odkształcenia trwałego;
  - b) odkształcenia sprężystego większego niż 10 mm.

PROWADNICA

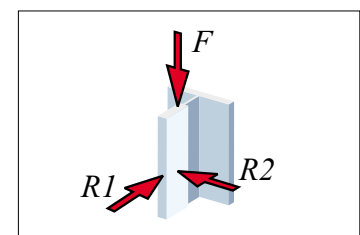

**PROJEKT NR 3/400**  
**DŹWIG HYDRAULICZNY OSOBOWY OB400H1**  
**W SZYBIE BETNOWYM**  
**Z KABINĄ PANELOWĄ**

SCHEMAT SZYBU

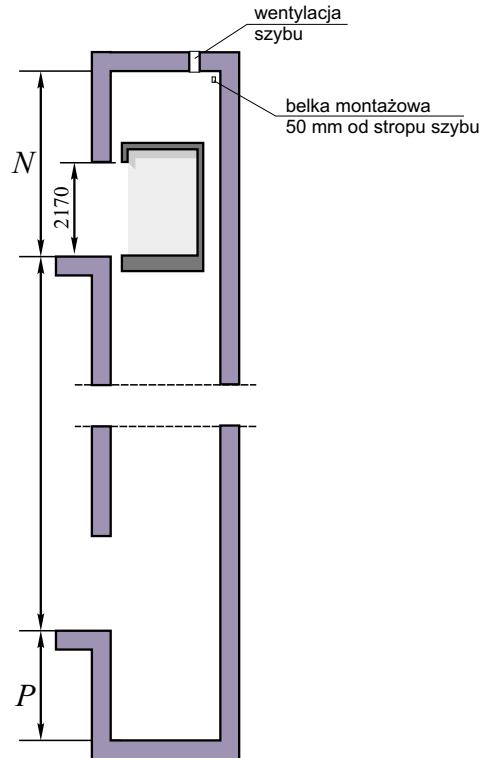

PRZEKRÓJ POZIOMY DŹWIGU

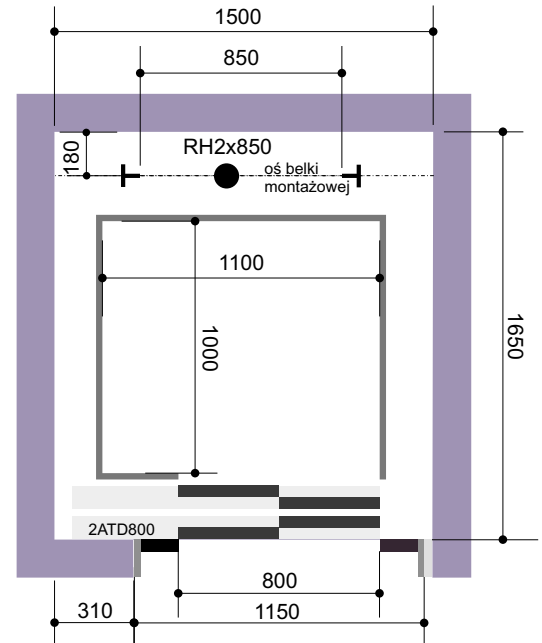

OPIS DŹWIGU

uźwig	400 kg (5 osób)	wysokość nadszybia	$N > 3400$ mm
wymiary kabiny	1100 mm x 1000 mm	głębokość podszybia	$P_{min} > 1150$ mm
powierzchnia kabiny	1.1 m <sup>2</sup>	wysokość podnoszenia	$H_p = 3$ m do 30 m
wymiary szybu (wewn.)	1500 mm x 1640 mm	moc silnika	8.5 kW - 12 kW
typ ramy	RH 2 - 850 mm	nacisk na płytę podszybia	około 30 kN
typ drzwi	2ATD - 800 mm	siły na prowadnicę:	
prędkość	0.63 m/s	R1	0.5 kN
przełożenie	2:1	R2	2 kN
		F	15 kN
		wymiary maszynowni min.	2.0 m x 2.00 m x 2.00 m

PROWADNICA

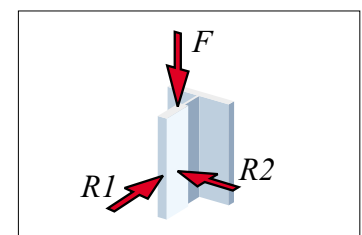

PROJEKT NR 4/400  
DŹWIG HYDRAULICZNY OSOBOWY OB400H1  
W SZYBIE BETNOWYM  
Z KABINĄ PANELOWĄ

SCHEMAT SZYBU

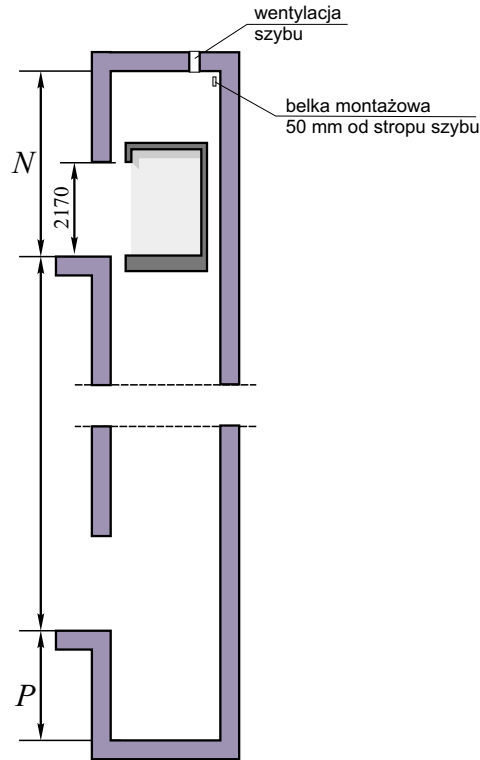

PRZEKRÓJ POZIOMY DŹWIGU

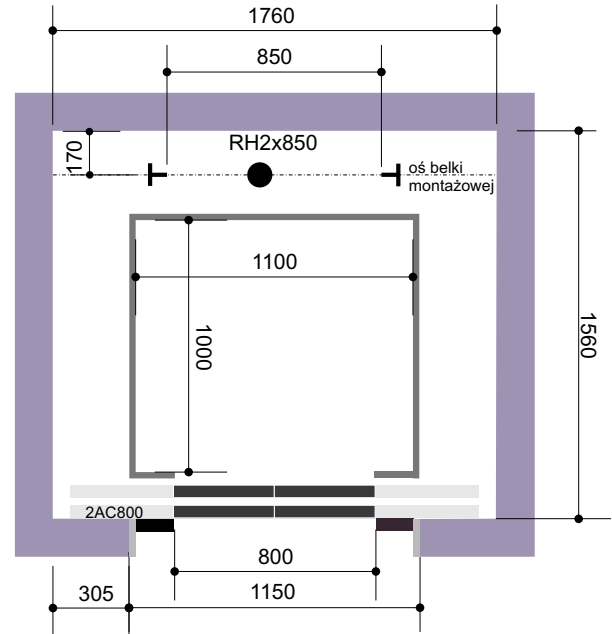

OPIS DŹWIGU

uźwig	400 kg (5 osób)	wysokość nadszybia	$N > 3400$ mm
wymiary kabiny	1100 mm x 1000 mm	głębokość podszybia	$P_{min.} > 1150$ mm
powierzchnia kabiny	1.10 m <sup>2</sup>	wysokość podnoszenia	$H_p = 3$ m do 30 m
wymiary szybu (wewn.)	1760 mm x 1560 mm	moc silnika	8.5 kW - 12 kW
typ ramy	RH 2 - 850 mm	nacisk na płytę podszybia	około 30 kN
typ drzwi	2AC - 800 mm	siły na prowadnicę:	
prędkość	0.63 m/s	R1	0.5 kN
przełożenie	2:1	R2	2 kN
		F	15 kN
		wymiary maszynowni min.	2.0 m x 2.00 m x 2.00 m

PROWADNICA

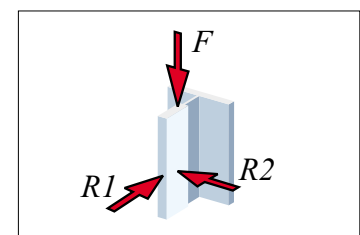

**PROJEKT NR 5/400**  
**DŹWIG HYDRAULICZNY OSOBOWY OB400H1**  
**W SZYBIE STAŁOWYM PRZESZKLONYM**  
**Z KABINĄ PANORAMICZNĄ**

SCHEMAT SZYBU

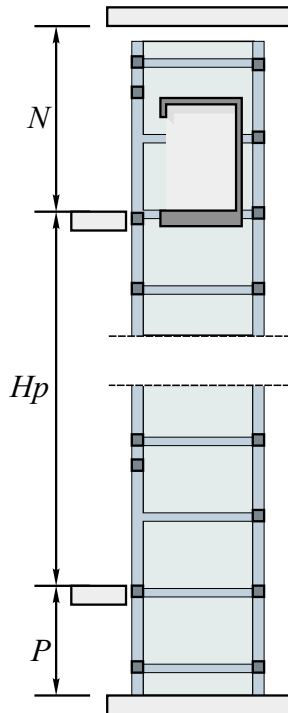

PRZEKRÓJ POZIOMY DŹWIGU

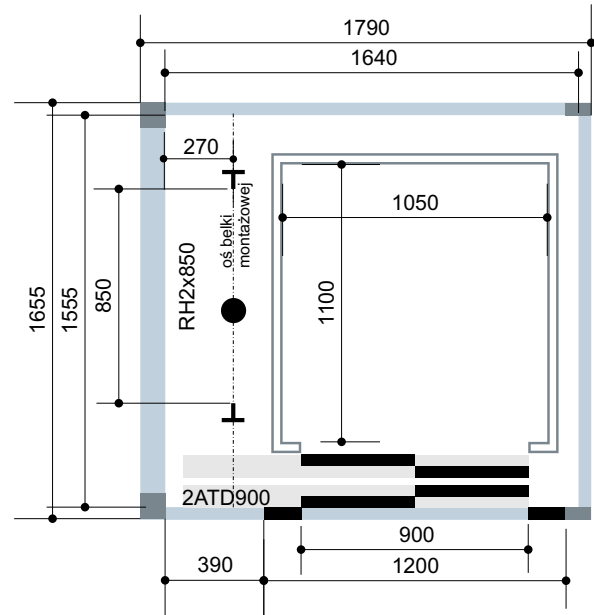

OPIS DŹWIGU

uźwig	400 kg (5 osób)	wysokość nadszybia	$N > 3400$ mm
wymiary kabiny	1050 mm x 1000 mm	głębokość podszybia	$P_{min.} > 1150$ mm
powierzchnia kabiny	1.16 m <sup>2</sup>	wysokość podnoszenia	$H_p = 3$ m do 30 m
wymiary szybu (wewn.)	1640 mm x 1555 mm	moc silnika	8.5 kW - 12 kW
typ ramy	RH 2 - 850 mm	nacisk na płytę podszybia	około 30 kN
typ drzwi	2ATD - 900 mm	siły na prowadnicę:	
prędkość	0.63 m/s	R1	1 kN
przełożenie	2:1	R2	1.5 kN
		F	15.5 kN
		wymiary maszynowni min.	2.0 m x 2.00 m x 2.00 m

Wymagania dla obudowy panoramicznej:

- szkło warstwowe bezpieczne, oznakowane i potwierdzone atestem
- ściany dźwigu powinny mieć taką wytrzymałość mechaniczną, aby po przyłożeniu w dowolnym miejscu prostopadle do ściany z dowolnej strony siły 300 N, rozłożonej równomiernie na powierzchni 5 cm<sup>2</sup>, nie wykazywały:
  - a) odkształcenia trwałego;
  - b) odkształcenia sprężystego większego niż 10 mm.

PROWADNICA

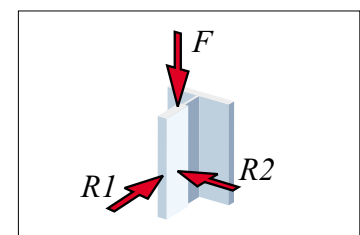

PROJEKT NR 6/400  
DŹWIG HYDRAULICZNY OSOBOWY OB400H1  
W SZYBIE BETNOWYM  
Z KABINĄ PANELOWĄ

SCHEMAT SZYBU

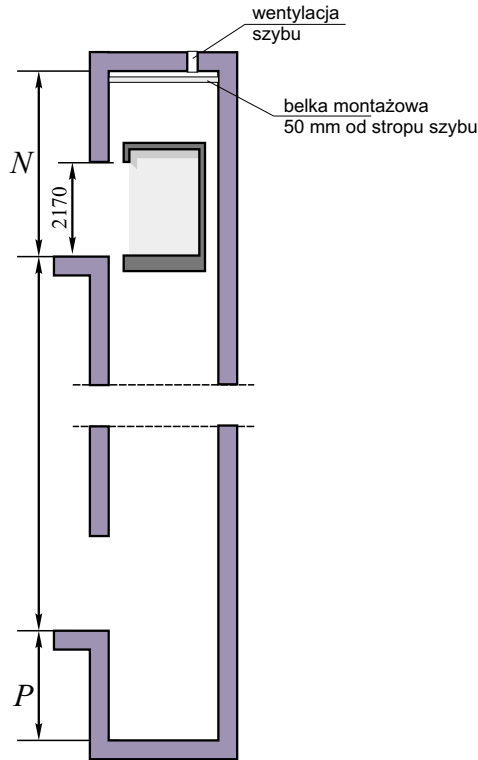

PRZEKRÓJ POZIOMY DŹWIGU

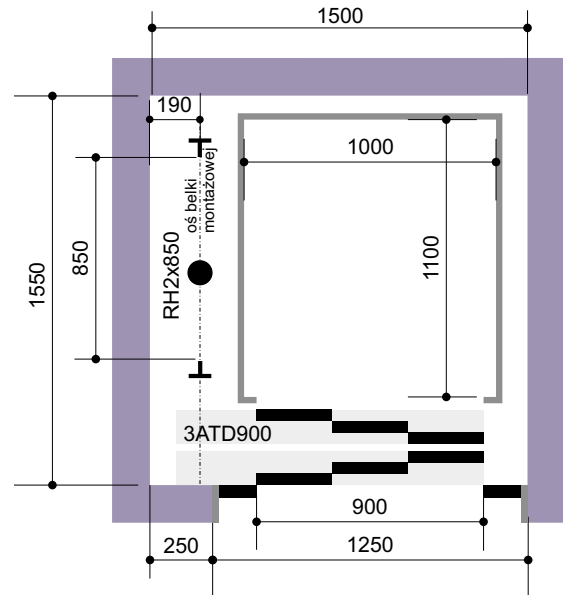

OPIS DŹWIGU

uźwig	400 kg (5 osób)	wysokość nadszybia	$N > 3400$ mm
wymiary kabiny	1000 mm x 1100 mm	głębokość podszybia	$P_{min.} > 1150$ mm
powierzchnia kabiny	1.1 m <sup>2</sup>	wysokość podnoszenia	$H_p = 3$ m do 30 m
wymiary szybu (wewn.)	1500 mm x 1550 mm	moc silnika	8.5 kW - 12 kW
typ ramy	RH 2 - 850 mm	nacisk na płytę podszybia	około 30 kN
typ drzwi	3ATD - 900 mm	siły na prowadnicę:	
prędkość	0.63 m/s	R1	0.5 kN
przełożenie	2:1	R2	2 kN
		F	15 kN
		wymiary maszynowni min.	2.0 m x 2.0 m x 2.0 m

PROWADNICA

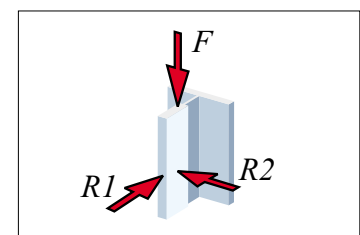

PROJEKT NR 7/400  
DŹWIG HYDRAULICZNY OSOBOWY OB400H1  
W SZYBIE BETNOWYM  
Z KABINĄ PANELOWĄ

SCHEMAT SZYBU

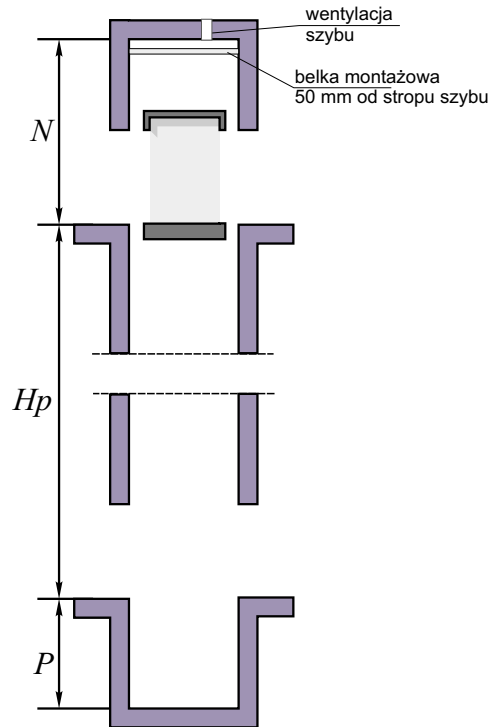

PRZEKRÓJ POZIOMY DŹWIGU

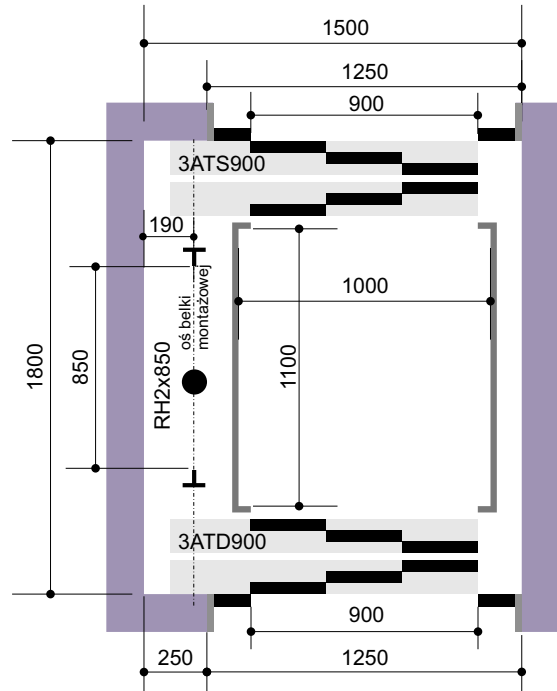

OPIS DŹWIGU

uźwig	400 kg (5 osób)	wysokość nadszybia	$N > 3400$ mm
wymiary kabiny	1000 mm x 1100 mm	głębokość podszybia	$P_{min.} > 1150$ mm
powierzchnia kabiny	1.1 m <sup>2</sup>	wysokość podnoszenia	$H_p = 3$ m do 30 m
wymiary szybu (wewn.)	1500 mm x 1800 mm	moc silnika	8.5 kW - 12 kW
typ ramy	RH 2 - 850 mm	nacisk na płytę podszybia	około 32 kN
typ drzwi	2ATD/2ATS - 900 mm	siły na prowadnicę:	
prędkość	0.63 m/s	R1	0.5 kN
przełożenie	2:1	R2	2 kN
		F	15 kN
		wymiary maszynowni min.	2.0 m x 2.0 m x 2.0 m

PROWADNICA

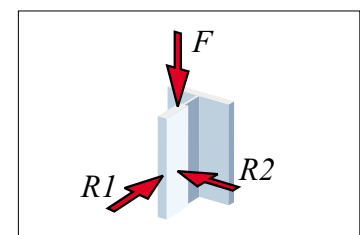

**PROJEKT NR 8/630**  
**DŹWIG HYDRAULICZNY OSOBOWY OB630H1**  
**W SZYBIE BETNOWYM**  
**Z KABINĄ PANELOWĄ**

SCHEMAT SZYBU

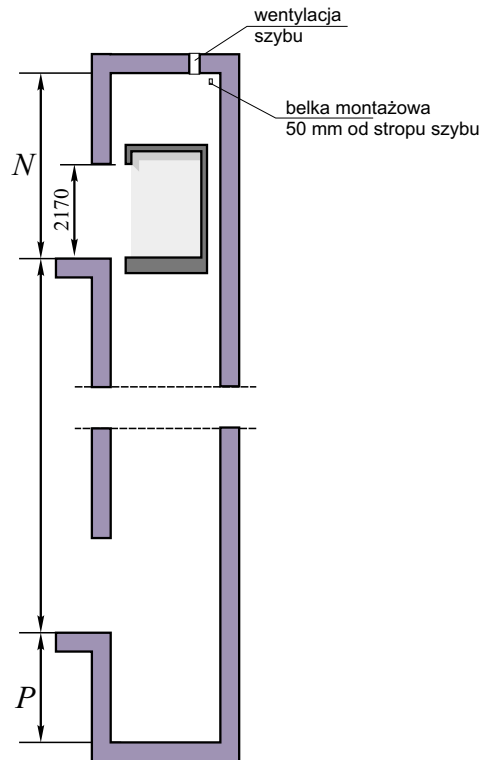

PRZEKRÓJ POZIOMY DŹWIGU

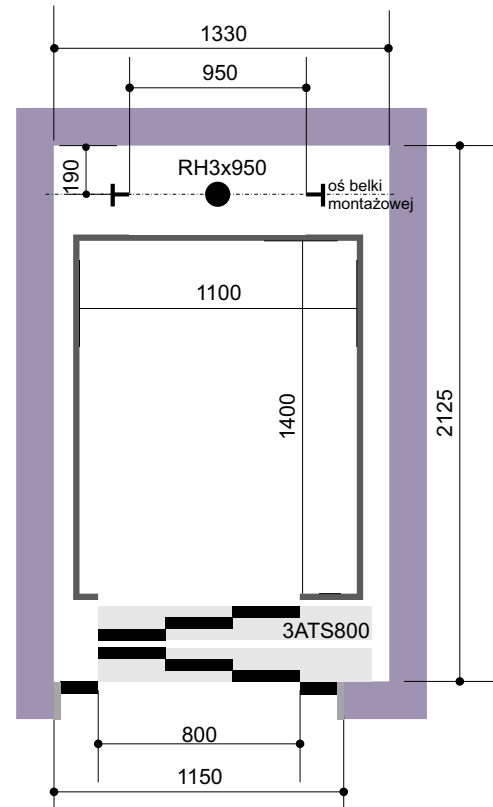

OPIS DŹWIGU

uźwig	630 kg (5 osób)	wysokość nadszybia	$N > 3400$ mm
wymiary kabiny	1100 mm x 1400 mm	głębokość podszybia	$P_{min.} > 1150$ mm
powierzchnia kabiny	1.54 m <sup>2</sup>	wysokość podnoszenia	$H_p = 3$ m do 30 m
wymiary szybu (wewn.)	1330 mm x 2125 mm	moc silnika	12 kW - 16.8 kW
typ ramy	RH 3 - 950 mm	nacisk na płytę podszybia	około 47 kN
typ drzwi	3ATS - 800 mm	siły na prowadnicę:	
prędkość	0.63 m/s	R1	0.45 kN
przełożenie	2:1	R2	2.25 kN
		F	18 kN
		wymiary maszynowni min.	2.0 m x 2.00 m x 2.00 m

PROWADNICA

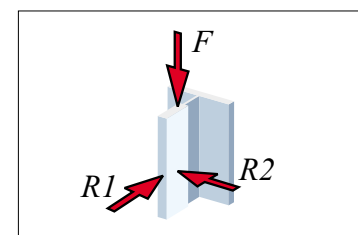

PROJEKT NR 9/630  
DŹWIG HYDRAULICZNY OSOBOWY NB630H1  
W SZYBIE BETNOWYM  
Z KABINĄ PANELOWĄ

SCHEMAT SZYBU

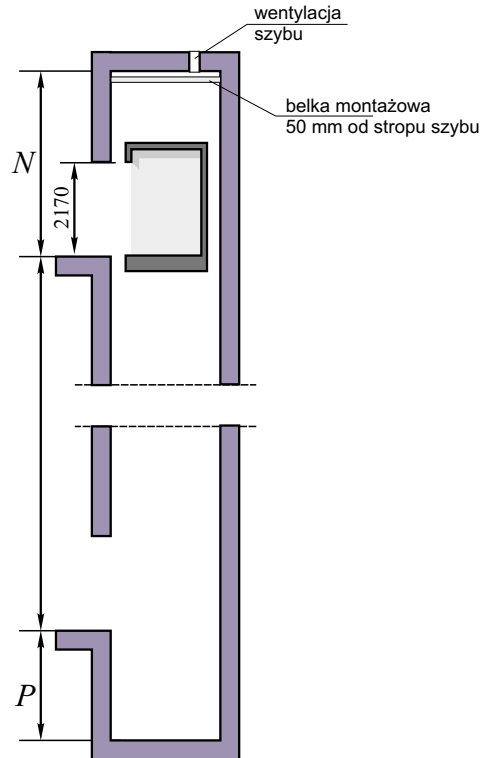

PRZEKRÓJ POZIOMY DŹWIGU

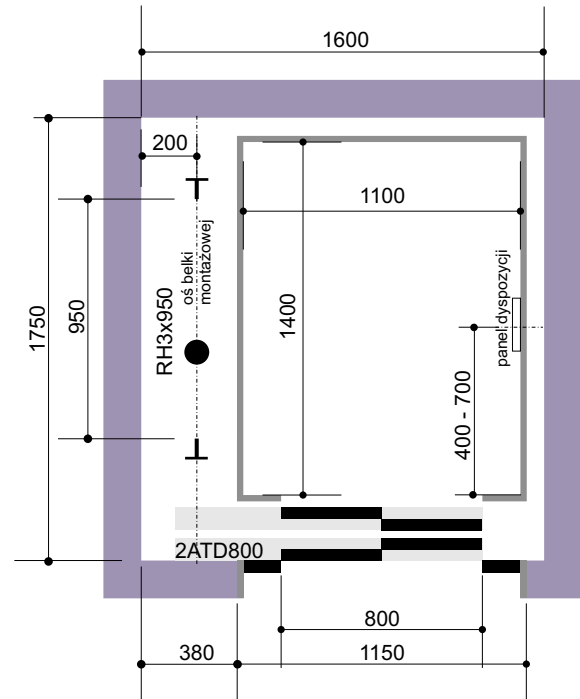

OPIS DŹWIGU

uźwig	630 kg (8 osób)	wysokość nadszybia	$N > 3400$ mm
wymiary kabiny	1100 mm x 1400 mm	głębokość podszybia	$P_{min.} > 1150$ mm
powierzchnia kabiny	1.54 m <sup>2</sup>	wysokość podnoszenia	$H_p = 3$ m do 30 m
wymiary szybu (wewn.)	1600 mm x 1750 mm	moc silnika	12 kW - 16.8 kW
typ ramy	RH 3 - 950 mm	nacisk na płytę podszybia	około 47 kN
typ drzwi	2ATD - 800 mm	siły na prowadnicę:	
prędkość	0.63 m/s	R1	0.5 kN
przełożenie	2:1	R2	2.25 kN
		F	18 kN
		wymiary maszynowni min.	2.0 m x 2.00 m x 2.00 m

PROWADNICA

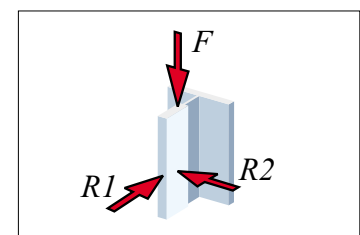

PROJEKT NR 10/630  
DŹWIG HYDRAULICZNY OSOBOWY NB630H1  
W SZYBIE BETNOWYM  
Z KABINĄ PANELOWĄ

SCHEMAT SZYBU

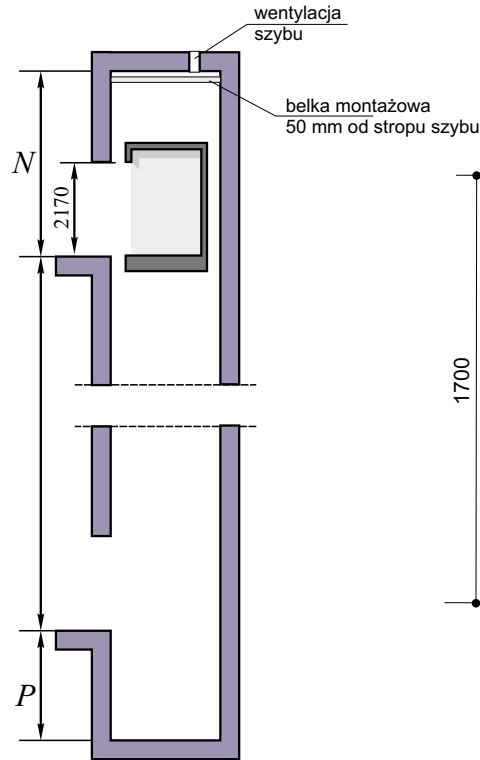

PRZEKRÓJ POZIOMY DŹWIGU

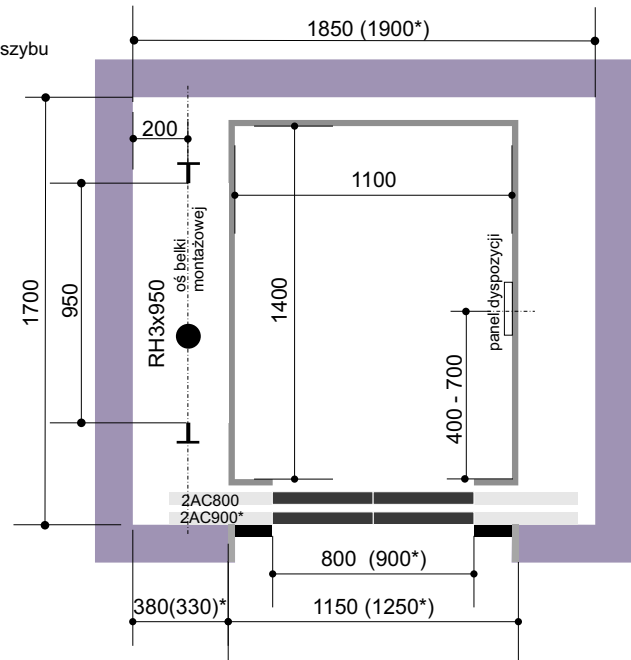

OPIS DŹWIGU

uźwig	630 kg (8 osób)	wysokość nadszybia	$N > 3400$ mm
wymiary kabiny	1100 mm x 1400 mm	głębokość podszybia	$P_{min.} > 1150$ mm
powierzchnia kabiny	1.54 m <sup>2</sup>	wysokość podnoszenia	$H_p = 3$ m do 30 m
wymiary szybu (wewn.)	1850(1900)mm x 1700 mm	moc silnika	12 kW - 16.8 kW
typ ramy	RH 3 - 950 mm	nacisk na płytę podszybia	około 47 kN
typ drzwi	2AC - 800/900 mm	siły na prowadnicę:	
prędkość	0.63 m/s	R1	0.5 kN
przełożenie	2:1	R2	2.25 kN
		F	18 kN
		wymiary maszynowni min.	2.0 m x 2.00 m x 2.00 m

PROWADNICA

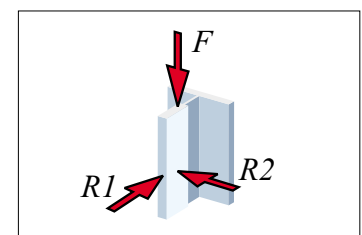

**PROJEKT NR 11/630**  
**DŹWIG HYDRAULICZNY OSOBOWY NB630H1**  
**W SZYBIE STAŁOWYM PRZESZKLONYM**  
**Z KABINĄ PANORAMICZNĄ**

SCHEMAT SZYBU

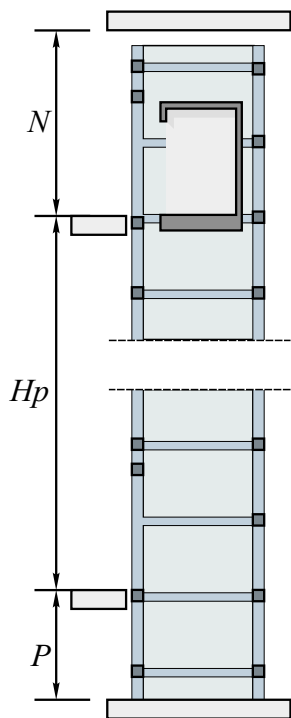

PRZEKRÓJ POZIOMY DŹWIGU

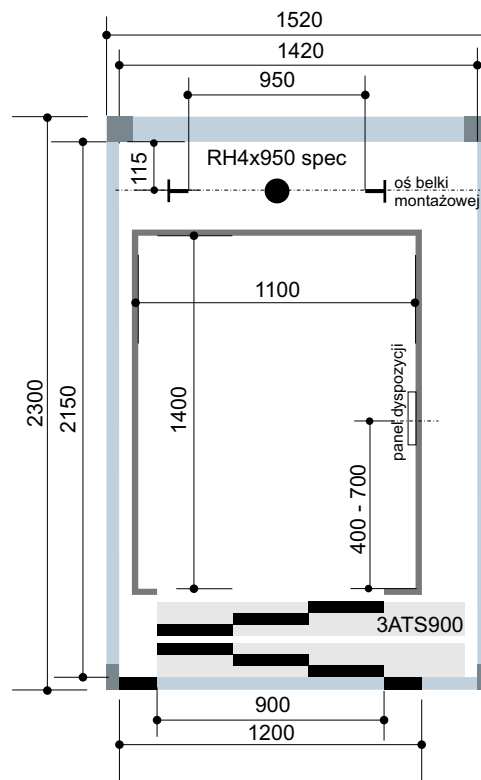

OPIS DŹWIGU

uźwig	630 kg (8 osób)	wysokość nadszybia	$N > 3400$ mm
wymiary kabiny	1100 mm x 1400 mm	głębokość podszybia	$P_{min.} > 1200$ mm
powierzchnia kabiny	1.54 m <sup>2</sup>	wysokość podnoszenia	$H_p = 3$ m do 30 m
wymiary szybu (wewn.)	1420 mm x 2150 mm	moc silnika	12 kW - 16.8 kW
wymiary szybu (zewn.)	1520 mm x 2300 mm	nacisk na płytę podszybia	około 47 kN
typ ramy	RH 4 spec - 950 mm	siły na prowadnicę:	
typ drzwi	3ATS - 900 mm	R1	0.5 kN
prędkość	0.63 m/s	R2	2.25 kN
przełożenie	2:1	F	18 kN
		wymiary maszynowni min.	2.0 m x 2.00 m x 2.00 m

## Wymagania dla obudowy panoramicznej:

- szkło warstwowe bezpieczne, oznakowane i potwierdzone atestem
- ściany dźwigu powinny mieć taką wytrzymałość mechaniczną, aby po przyłożeniu w dowolnym miejscu prostopadle do ściany z dowolnej strony siły 300 N, rozłożonej równomiernie na powierzchni 5 cm<sup>2</sup>, nie wykazywały:
  - a) odkształcenia trwałego;
  - b) odkształcenia sprężystego większego niż 10 mm.

PROWADNICA

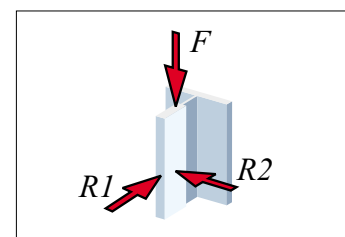

**PROJEKT NR 13/630**  
**DŹWIG HYDRAULICZNY OSOBOWY OB630H1**  
**W SZYBIE BETNOWYM**  
**Z KABINĄ PANELOWĄ**

SCHEMAT SZYBU

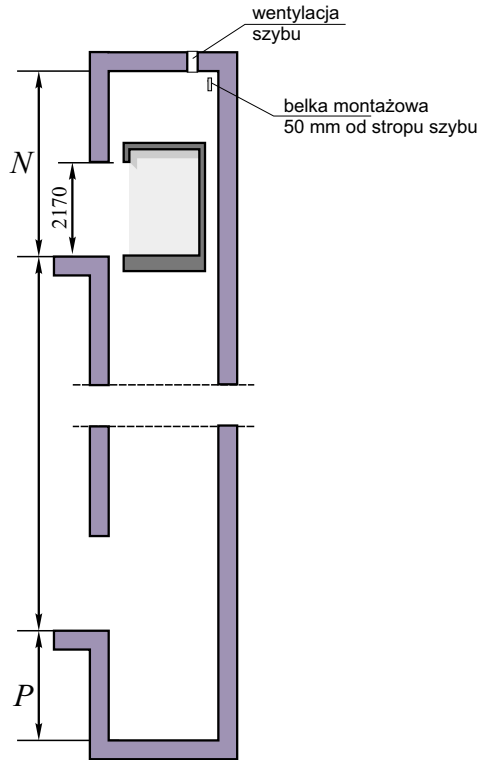

PRZEKRÓJ POZIOMY DŹWIGU

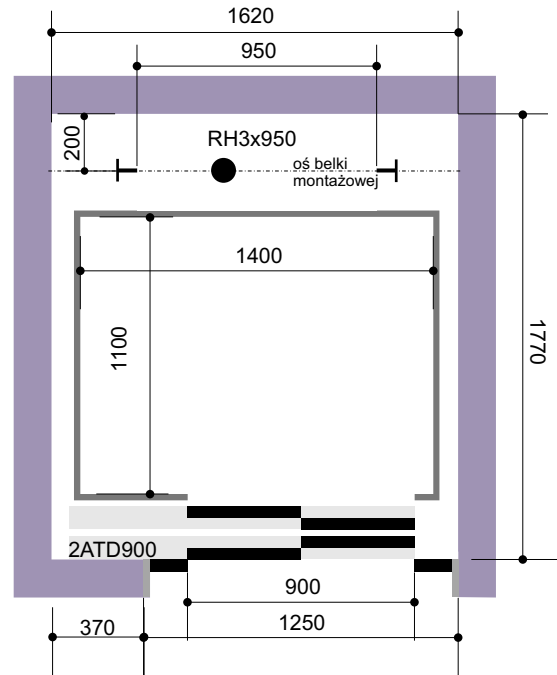

OPIS DŹWIGU

uźwig	630 kg (8 osób)	wysokość nadszybia	$N > 3400$ mm
wymiary kabiny	1400 mm x 1100 mm	głębokość podszybia	$P_{min.} > 1150$ mm
powierzchnia kabiny	1.54 m <sup>2</sup>	wysokość podnoszenia	$H_p = 3$ m do 30 m
wymiary szybu (wewn.)	1620 mm x 1770 mm	moc silnika	12 kW - 16.8 kW
typ ramy	RH 3 - 950 mm	nacisk na płytę podszybia	około 47 kN
typ drzwi	2ATD - 900 mm	siły na prowadnicę:	
prędkość	0.63 m/s	R1	0.5 kN
przełożenie	2:1	R2	2.25 kN
		F	18 kN
		wymiary maszynowni min.	2.0 m x 2.0 m x 2.0 m

PROWADNICA

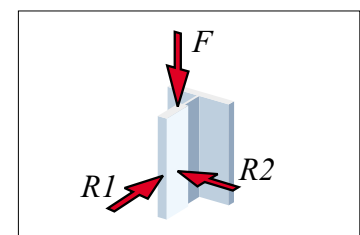

**PROJEKT NR 17/630**  
**DŹWIG HYDRAULICZNY OSOBOWY NB630H1**  
**W SZYBIE STAŁOWYM PRZESZKLONYM**  
**Z KABINĄ PANORAMICZNĄ**

SCHEMAT SZYBU

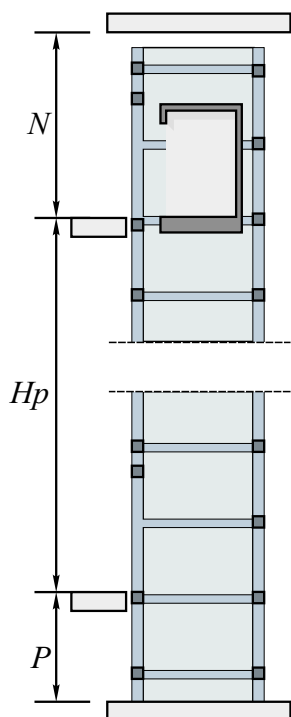

PRZEKRÓJ POZIOMY DŹWIGU

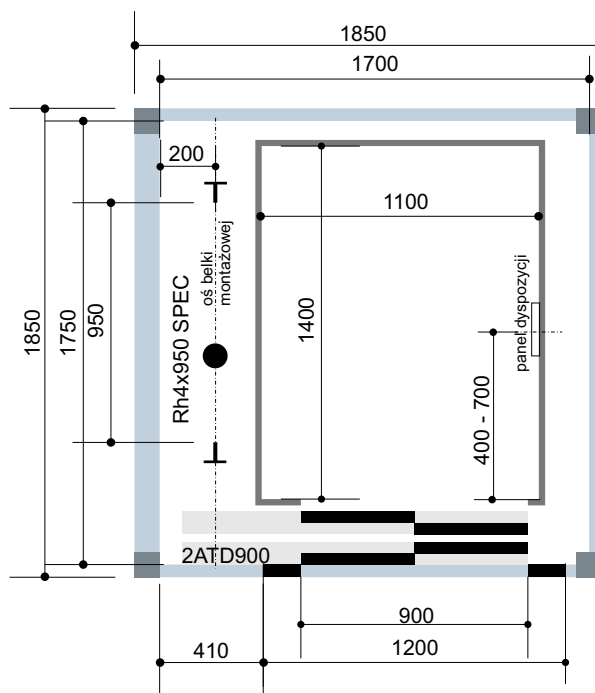

OPIS DŹWIGU

uźwig	630 kg (8 osób)	wysokość nadszybia	$N > 3400$ mm
wymiary kabiny	1100 mm x 1400 mm	głębokość podszycia	$P_{min.} > 1200$ mm
powierzchnia kabiny	1.54 m <sup>2</sup>	wysokość podnoszenia	$H_p = 3$ m do 30 m
wymiary szybu (wewn.)	1700 mm x 1750 mm	moc silnika	12 kW - 16.8 kW
typ ramy	RH 4 spec - 950 mm	nacisk na płytę podszycia	około 47 kN
typ drzwi	2ATD - 900 mm	siły na prowadnicę:	
prędkość	0.63 m/s	R1	0.5 kN
przełożenie	2:1	R2	2.3 kN
		F	18 kN
		wymiary maszynowni min.	2.0 m x 2.00 m x 2.00 m

Wymagania dla obudowy panoramicznej:

- szkło warstwowe bezpieczne, oznakowane i potwierdzone atestem
- ściany dźwigu powinny mieć taką wytrzymałość mechaniczną, aby po przyłożeniu w dowolnym miejscu prostopadle do ściany z dowolnej strony siły 300 N, rozłożonej równomiernie na powierzchni 5 cm<sup>2</sup>, nie wykazywały:
  - a) odkształcenia trwałego;
  - b) odkształcenia sprężystego większego niż 10 mm.

PROWADNICA

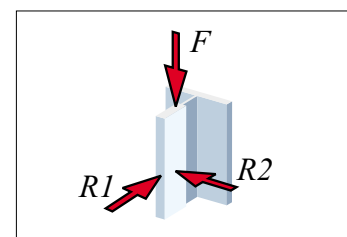

PROJEKT NR 12/630  
DŹWIG HYDRAULICZNY OSOBOWY NB630H1  
W SZYBIE BETONOWYM  
Z KABINĄ PANELOWĄ

SCHEMAT SZYBU

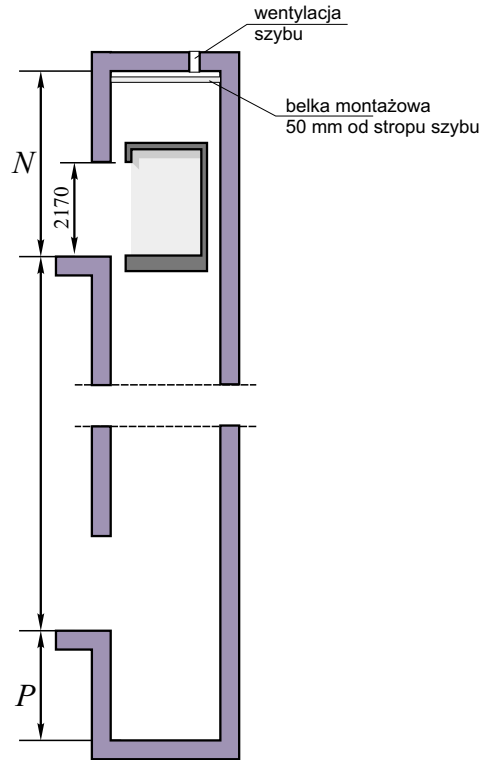

PRZEKRÓJ POZIOMY DŹWIGU

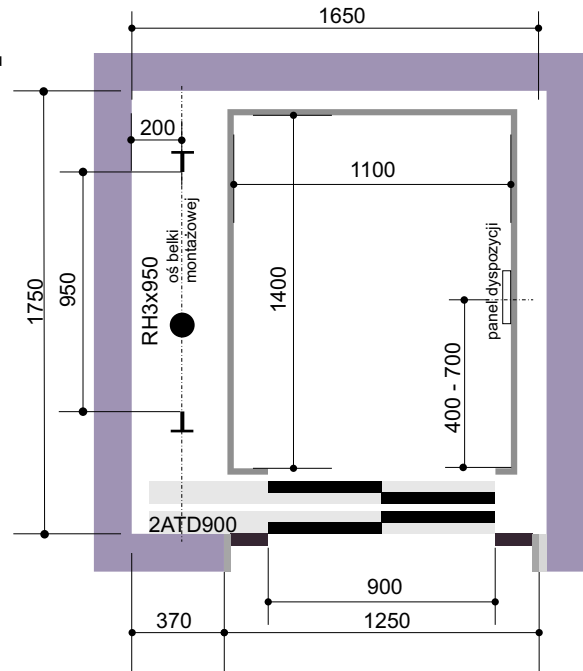

OPIS DŹWIGU

uźwig	630 kg (8 osób)	wysokość nadszybia	$N > 3400$ mm
wymiary kabiny	1100 mm x 1400 mm	głębokość podszybia	$P_{min.} > 1200$ mm
powierzchnia kabiny	1.54 m <sup>2</sup>	wysokość podnoszenia	$H_p = 3$ m do 30 m
wymiary szczytu (wewn.)	1650 mm x 1750 mm	moc silnika	12 kW - 16.8 kW
typ ramy	RH 4 - 950 mm	nacisk na płytę podszybia	około 47 kN
typ drzwi	2ATD - 900 mm	siły na prowadnicę:	
prędkość	0.63 m/s	R1	0.5 kN
przełożenie	2:1	R2	2.25 kN
		F	18 kN
		wymiary maszynowni min.	2.0 m x 2.00 m x 2.00 m

PROWADNICA

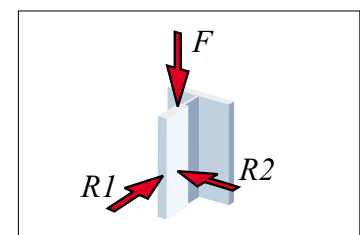

**PROJEKT NR 16/630**  
**DŹWIG HYDRAULICZNY OSOBOWY OB630H1**  
**W SZYBIE BETONOWYM**  
**Z KABINĄ PANELOWĄ**

SCHEMAT SZYBU

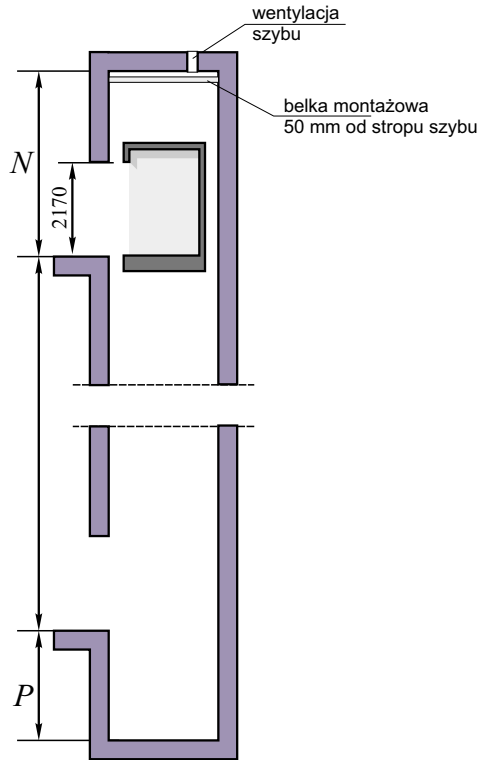

PRZEKRÓJ POZIOMY DŹWIGU

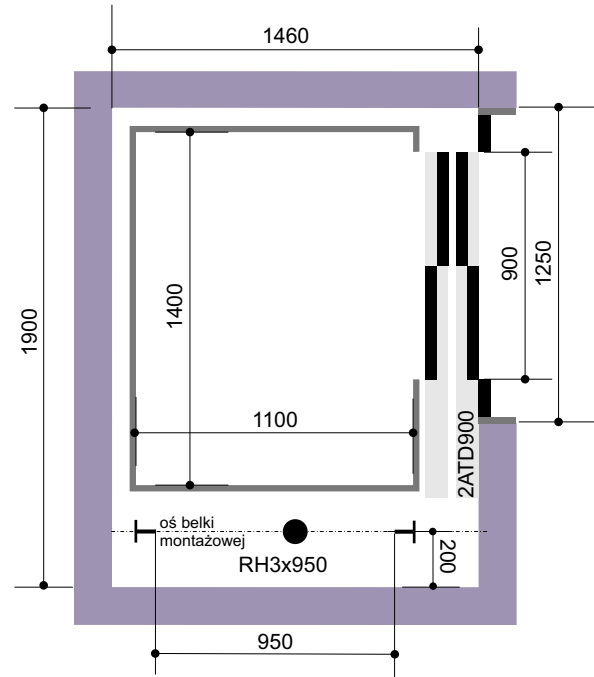

OPIS DŹWIGU

uźwig	630 kg (8 osób)	wysokość nadszybia	$N > 3400$ mm
wymiary kabiny	1100 mm x 1400 mm	głębokość podszybia	$P_{min.} > 1150$ mm
powierzchnia kabiny	1.58 m <sup>2</sup>	wysokość podnoszenia	$H_p = 3$ m do 30 m
wymiary szybu (wewn.)	1460 mm x 1900 mm	moc silnika	12 kW - 16.8 kW
typ ramy	RH 3 - 950 mm	nacisk na płytę podszybia	około 47 kN
typ drzwi	2ATD - 900 mm	siły na prowadnicę:	
prędkość	0.63 m/s	R1	0.5 kN
przełożenie	2:1	R2	2.25 kN
		F	18 kN
		wymiary maszynowni min.	2.0 m x 2.0 m x 2.0 m

PROWADNICA

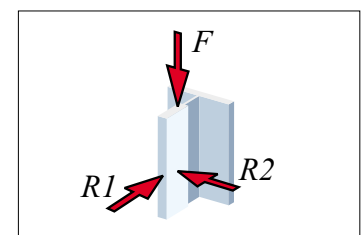

PROJEKT NR 14/630  
DŹWIG HYDRAULICZNY OSOBOWY NB630H1  
W SZYBIE BETONOWYM  
Z KABINĄ PANELOWĄ

SCHEMAT SZYBU

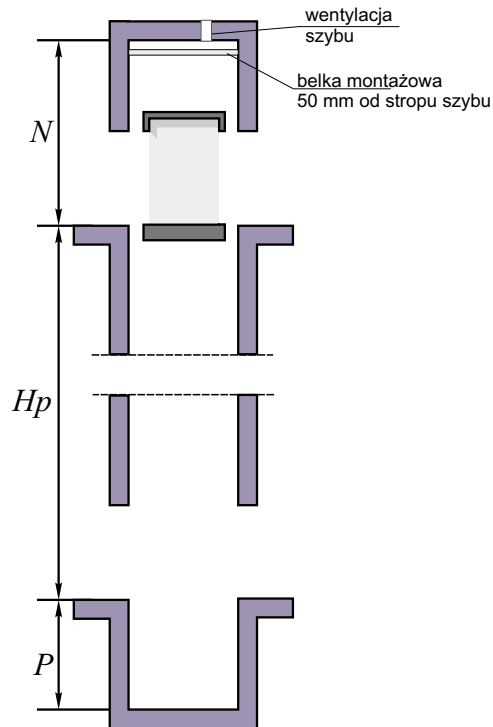

PRZEKRÓJ POZIOMY DŹWIGU

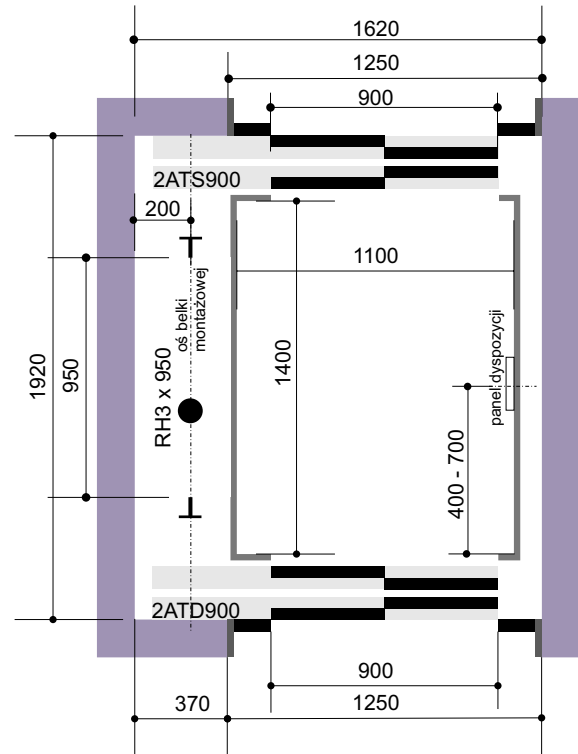

OPIS DŹWIGU

uźwig	630 kg (8 osób)	wysokość nadszybia	$N > 3400$ mm
wymiary kabiny	1100 mm x 1400 mm	głębokość podszybia	$P_{min.} > 1150$ mm
powierzchnia kabiny	1.54 m <sup>2</sup>	wysokość podnoszenia	$H_p = 3$ m do 30 m
wymiary szybu (wewn.)	1620 mm x 1920 mm	moc silnika	12 kW - 16.8 kW
typ ramy	RH 3 - 950 mm	nacisk na płytę podszybia	około 47 kN
typ drzwi	2ATD/2ATS - 900 mm	siły na prowadnicę:	
prędkość	0.63 m/s	R1	0.5 kN
przełożenie	2:1	R2	2.25 kN
		F	18 kN
		wymiary maszynowni min.	2.0 m x 2.0 m x 2.0 m

PROWADNICA

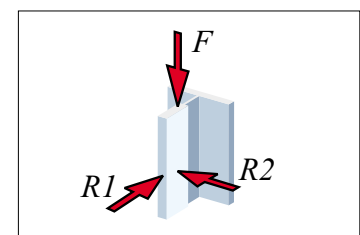

**PROJEKT NR 15/630**  
**DŹWIG HYDRAULICZNY OSOBOWY NB630H1**  
**W SZYBIE BETONOWYM**  
**Z KABINĄ PANELOWĄ**

SCHEMAT SZYBU

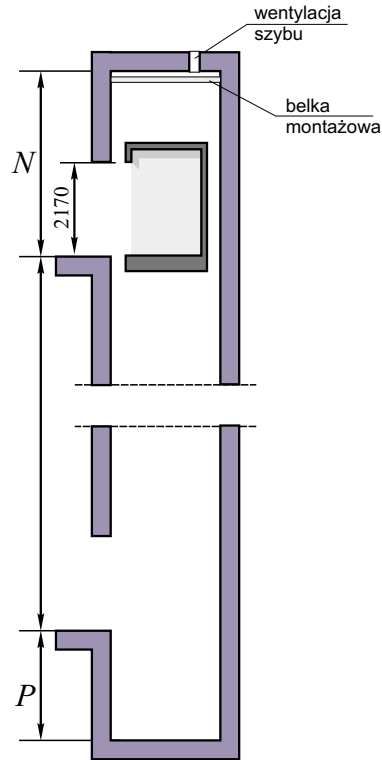

PRZEKRÓJ POZIOMY DŹWIGU

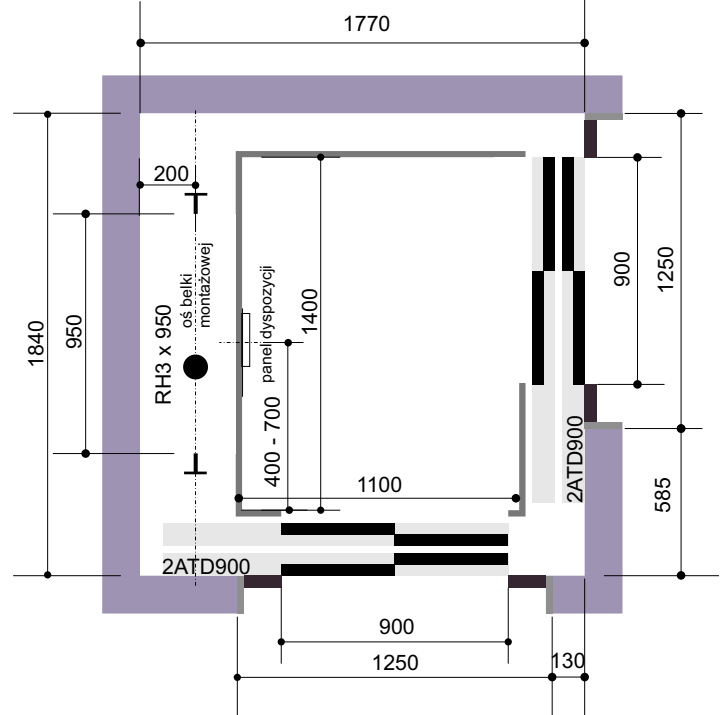

OPIS DŹWIGU

uźwig	630 kg (8 osób)	wysokość nadszybia	$N > 3400$ mm
wymiary kabiny	1100 mm x 1400 mm	głębokość podszybia	$P_{min.} > 1150$ mm
powierzchnia kabiny	1.54 m <sup>2</sup>	wysokość podnoszenia	$H_p = 3$ m do 30 m
wymiary szybu (wewn.)	1770 mm x 1840 mm	moc silnika	12 kW - 16.8 kW
typ ramy	RH3 - 950 mm	nacisk na płytę podszybia	około 47 kN
typ drzwi	2 x 2ATD - 900 mm	siły na prowadnicę:	
prędkość	0.63 m/s	R1	0.5 kN
przełożenie	2:1	R2	2.25 kN
		F	18 kN
		wymiary maszynowni min.	2.0 m x 2.0 m x 2.0 m

PROWADNICA

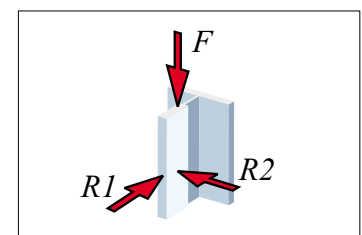

**PROJEKT NR 19/800**  
**DŹWIG HYDRAULICZNY OSOBOWY NB800H1**  
**W SZYBIE MUROWANYM**  
**Z KABINĄ PANELOWĄ**

SCHEMAT SZYBU

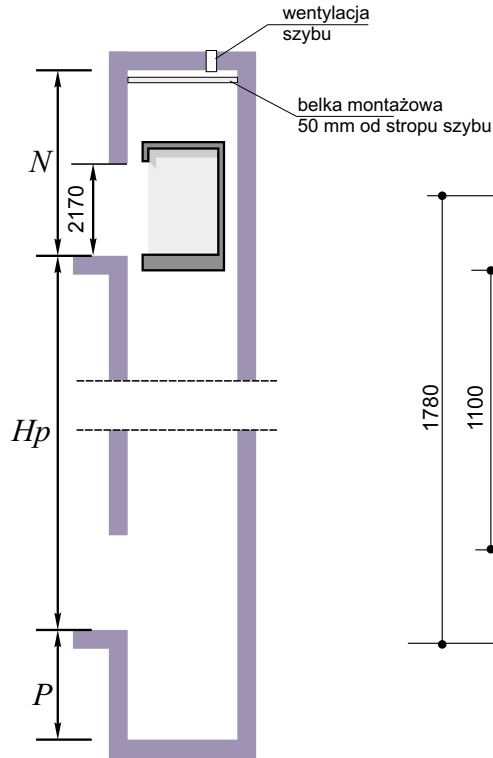

PRZEKRÓJ POZIOMY DŹWIGU

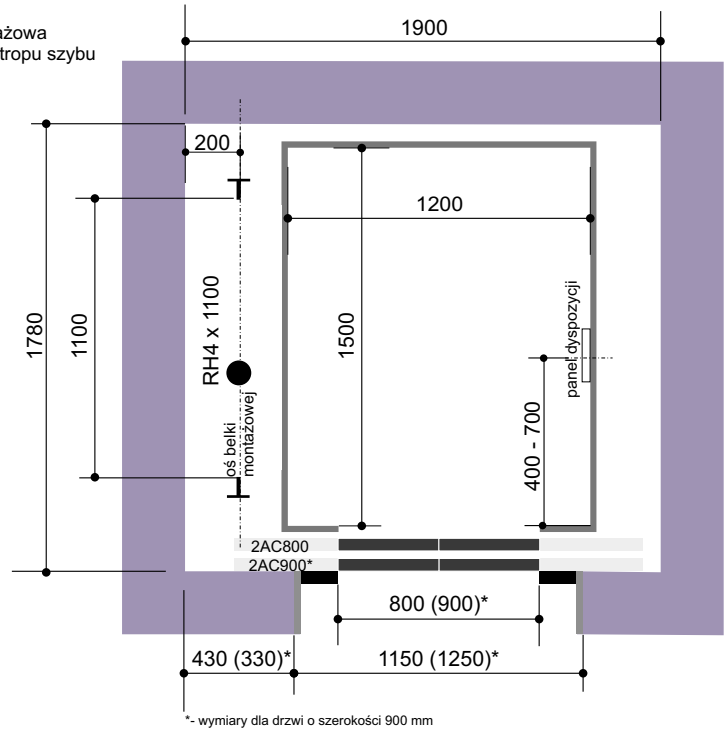

OPIS DŹWIGU

uźwig	800 kg (10 osób)	wysokość nadszybia	$N > 3400$ mm
wymiary kabiny	1200 mm x 1500 mm	głębokość podszybia	$P_{min.} > 1200$ mm
powierzchnia kabiny	1.8 m <sup>2</sup>	wysokość podnoszenia	$H_p = 3$ m do 30 m
wymiary szybu (wewn.)	1900 mm x 1780 mm	moc silnika	16 kW - 20 kW
typ ramy	RH4 - 1100 mm	nacisk na płytę podszybia	około 59 kN
typ drzwi	2AC - 800 mm	siły na prowadnicę:	
prędkość	0.63 m/s	R1	1.5 kN
przełożenie	2:1	R2	2.6 kN
		F	22 kN
		wymiary maszynowni min.	2.0 m x 2.0 m x 2.0 m

PROWADNICA

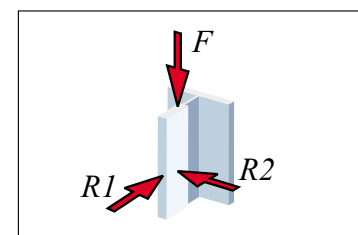

**PROJEKT NR 20/800**  
**DŹWIG HYDRAULICZNY OSOBOWY NB800H1**  
**W SZYBIE MUROWANYM**  
**Z KABINĄ PANELOWĄ**

SCHEMAT SZYBU

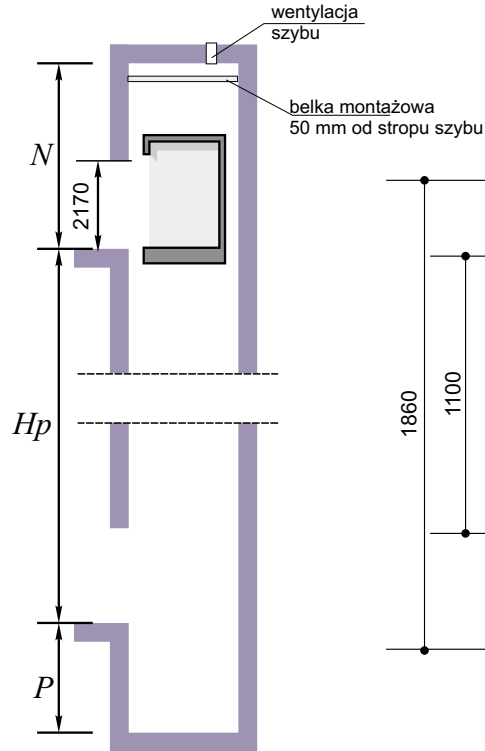

PRZEKRÓJ POZIOMY DŹWIGU

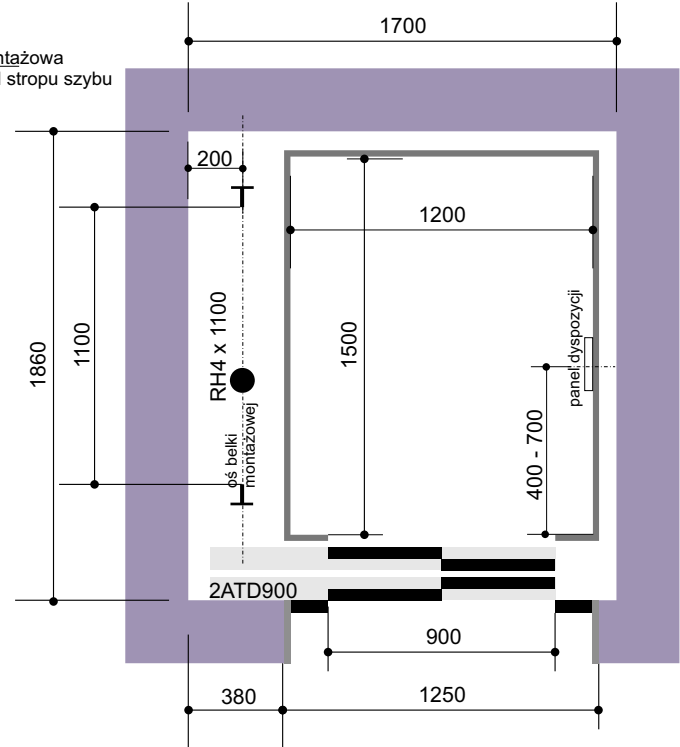

OPIS DŹWIGU

uźwig	800 kg (10 osób)	wysokość nadszybia	$N > 3400$ mm
wymiary kabiny	1200 mm x 1500 mm	głębokość podszybia	$P_{min.} > 1200$ mm
powierzchnia kabiny	1.8 m <sup>2</sup>	wysokość podnoszenia	$H_p = 3$ m do 30 m
wymiary szybu (wewn.)	1700 mm x 1860 mm	moc silnika	16 kW - 20 kW
typ ramy	RH4 - 1100 mm	nacisk na płytę podszybia	około 59 kN
typ drzwi	2ATD - 900 mm	siły na prowadnicę:	
prędkość	0.63 m/s	R1	1.5 kN
przełożenie	2:1	R2	2.6 kN
		F	22 kN
		wymiary maszynowni min.	2.0 m x 2.00 m x 2.00 m

PROWADNICA

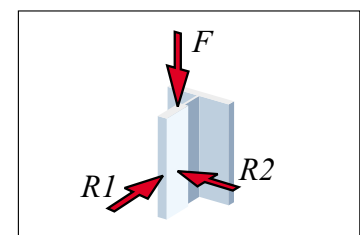

**PROJEKT NR 21/800**  
**DŹWIG HYDRAULICZNY OSOBOWY NB800H1**  
**W SZYBIE MUROWANYM**  
**Z KABINĄ PANELOWĄ**

SCHEMAT SZYBU

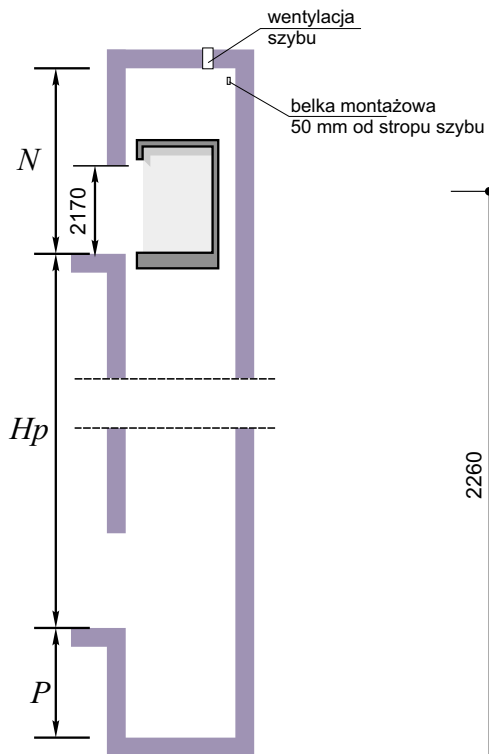

PRZEKRÓJ POZIOMY DŹWIGU

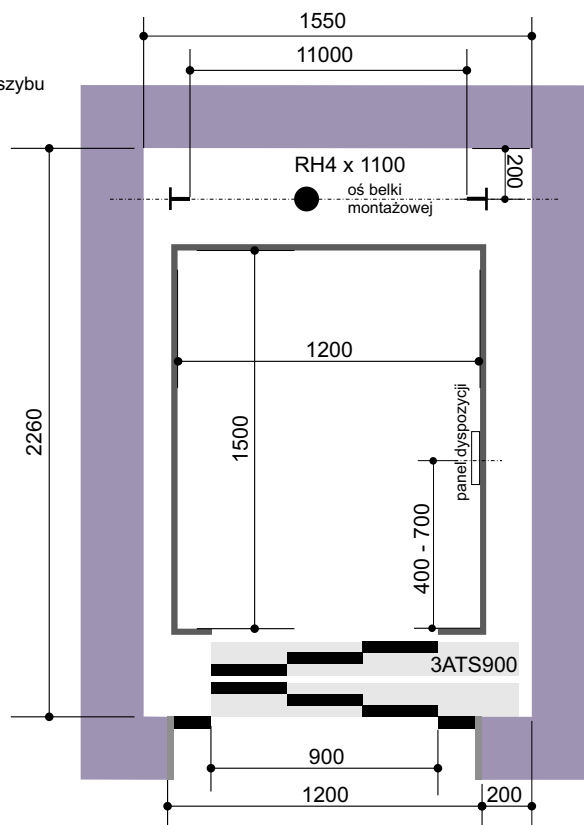

OPIS DŹWIGU

uźwig	800 kg (10 osób)	wysokość nadszybia	$N > 3400$ mm
wymiary kabiny	1200 mm x 1500 mm	głębokość podszybia	$P_{min.} > 1200$ mm
powierzchnia kabiny	1.8 m <sup>2</sup>	wysokość podnoszenia	$H_p = 3$ m do 30 m
wymiary szybu (wewn.)	1550 mm x 2260 mm	moc silnika	16 kW - 20 kW
typ ramy	RH4 - 1100 mm	nacisk na płytę podszybia	około 59 kN
typ drzwi	3ATS - 900 mm	siły na prowadnicę:	
prędkość	0.63 m/s	R1	1.5 kN
przełożenie	2:1	R2	2.6 kN
		F	22 kN
		wymiary maszynowni min.	2.0 m x 2.0 m x 2.0 m

PROWADNICA

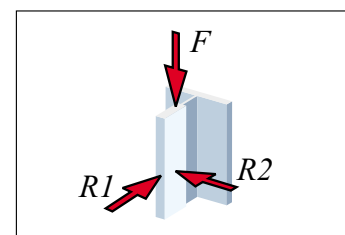

**PROJEKT NR 22/800**  
**DŹWIG HYDRAULICZNY OSOBOWY NB800H1**  
**W SZYBIE MUROWANYM**  
**Z KABINĄ PANELOWĄ**

SCHEMAT SZYBU

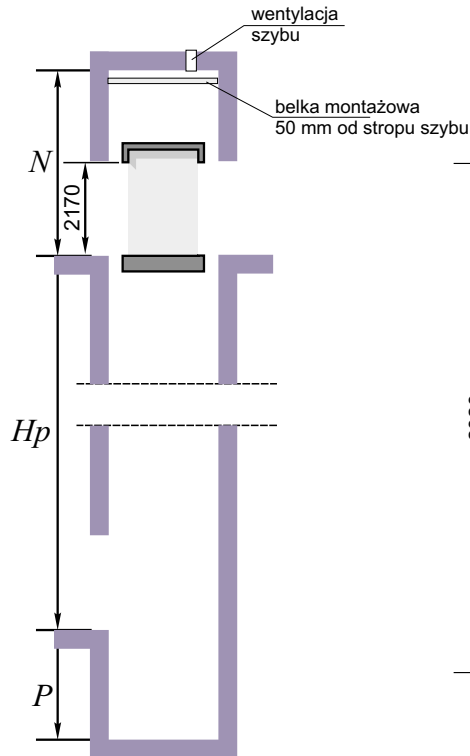

PRZEKRÓJ POZIOMY DŹWIGU

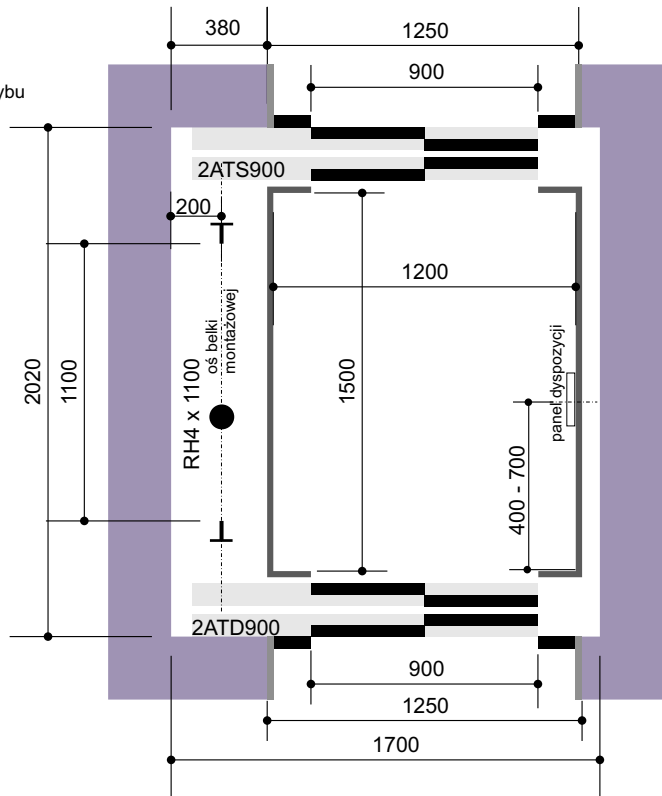

OPIS DŹWIGU

uźwig	800 kg (10 osób)	wysokość nadszybia	$N > 3400$ mm
wymiary kabiny	1200 mm x 1500 mm	głębokość podszybia	$P_{min.} > 1200$ mm
powierzchnia kabiny	1.89 m <sup>2</sup>	wysokość podnoszenia	$H_p = 3$ m do 30 m
wymiary szybu (wewn.)	1700 mm x 2020 mm	moc silnika	16 kW - 20 kW
typ ramy	RH4 - 1100 mm	nacisk na płytę podszybia	około 59 kN
typ drzwi	2ATD/2ATS - 900 mm	siły na prowadnicę:	
prędkość	0.63 m/s	R1	1.5 kN
przełożenie	2:1	R2	2.6 kN
		F	22 kN
		wymiary maszynowni min.	2.00 m x 2.00 m x 2.00 m

PROWADNICA

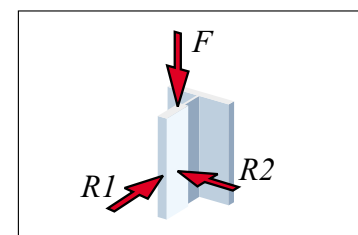

**PROJEKT NR 23/800**  
**DŹWIG HYDRAULICZNY OSOBOWY NB800H1**  
**W SZYBIE BETONOWYM**  
**Z KABINĄ PANELOWĄ**

SCHEMAT SZYBU

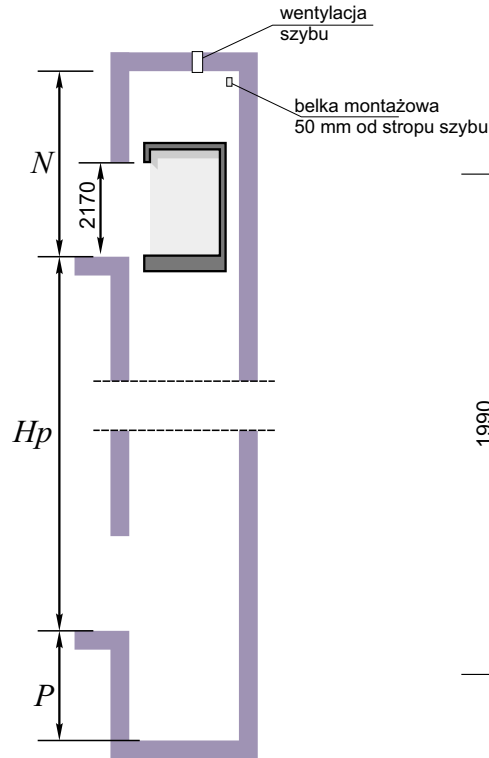

PRZEKRÓJ POZIOMY DŹWIGU

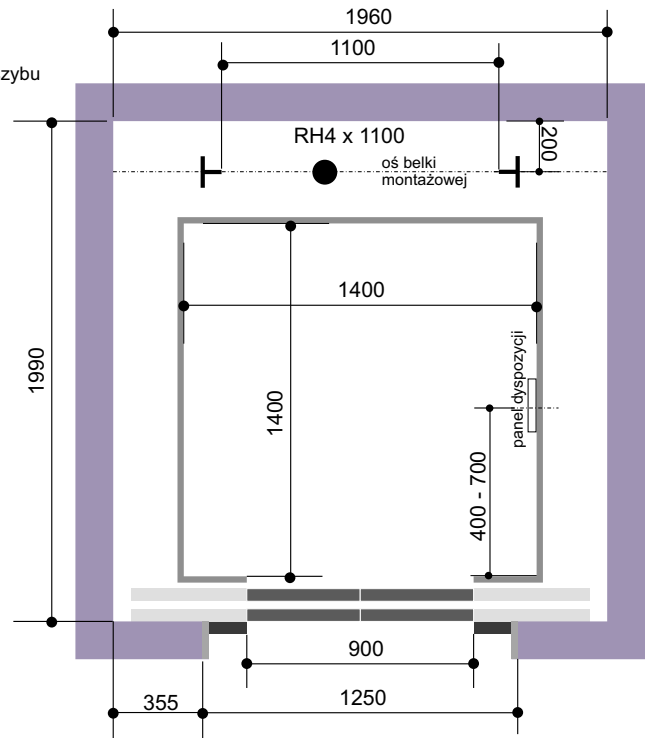

OPIS DŹWIGU

uźwig	800 kg (10 osób)	wysokość nadszybia	$N > 3400$ mm
wymiary kabiny	1400 mm x 1400 mm	głębokość podszybia	$P_{min.} > 1200$ mm
powierzchnia kabiny	2.0 m <sup>2</sup>	wysokość podnoszenia	$H_p = 3$ m do 30 m
wymiary szybu (wewn.)	1960 mm x 1990 mm	moc silnika	16 kW - 20 kW
typ ramy	RH4- 1100 mm	nacisk na płytę podszybia	około 59 kN
typ drzwi	2AC -900 mm	siły na prowadnicę:	
prędkość	0.63 m/s	R1	1.5 kN
Przełożenie	2:1	R2	2.6 kN
		F	22 kN
		wymiary maszynowni min.	2.00 m x 2.00 m x 2.00 m

PROWADNICA

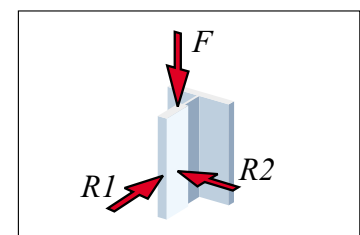

PROJEKT NR 29/800  
DŹWIG HYDRAULICZNY OSOBOWY NB800H1  
W SZYBIE BETONOWYM  
Z KABINĄ PANELOWĄ

SCHEMAT SZYBU

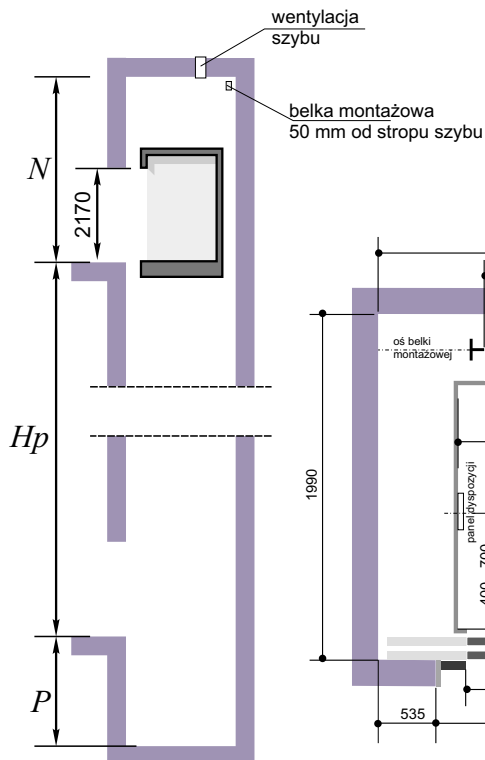

PRZEKRÓJ POZIOMY DŹWIGU

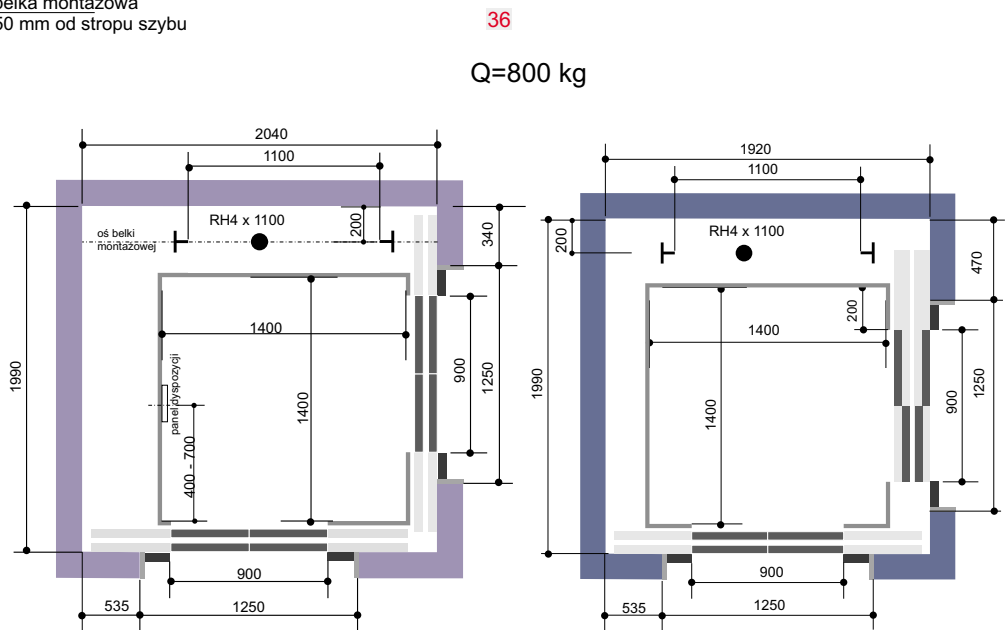

OPIS DŹWIGU

uźwig	800 kg (10 osób)	wysokość nadszybia	$N > 3400$ mm
wymiary kabiny	1400 mm x 1400 mm	głębokość podszybia	$P_{min.} > 1200$ mm
powierzchnia kabiny	2.0 m <sup>2</sup>	wysokość podnoszenia	$H_p = 3$ m do 30 m
wymiary szybu (wewn.)	1920 mm x 1990 mm	moc silnika	16 kW - 20 kW
typ ramy	RH 4 - 1100 mm	nacisk na płytę podszybia	około 59 kN
typ drzwi	2AC/2ATS - 900 mm	siły na prowadnicę:	
prędkość	0.63 m/s	R1	1.5 kN
przełożenie	2:1	R2	2.6 kN
		F	22 kN
		wymiary maszynowni min.	2.00 m x 2.00 m x 2.00 m

PROWADNICA

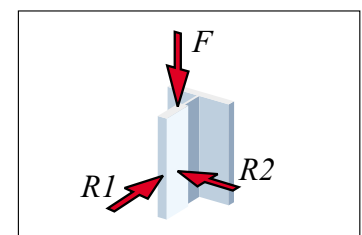

**PROJEKT NR 24S/1000**  
**DŹWIG HYDRAULICZNY OSOBOWY NOSZOWY**  
**NB1000H1**  
**W SZYBIE STALOWYM PRZESZKLONYM**

SCHEMAT SZYBU

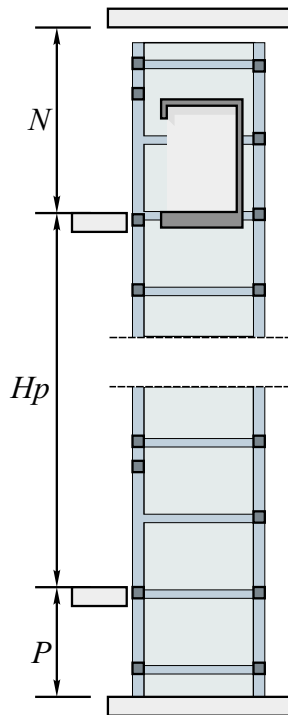

PRZEKRÓJ POZIOMY DŹWIGU

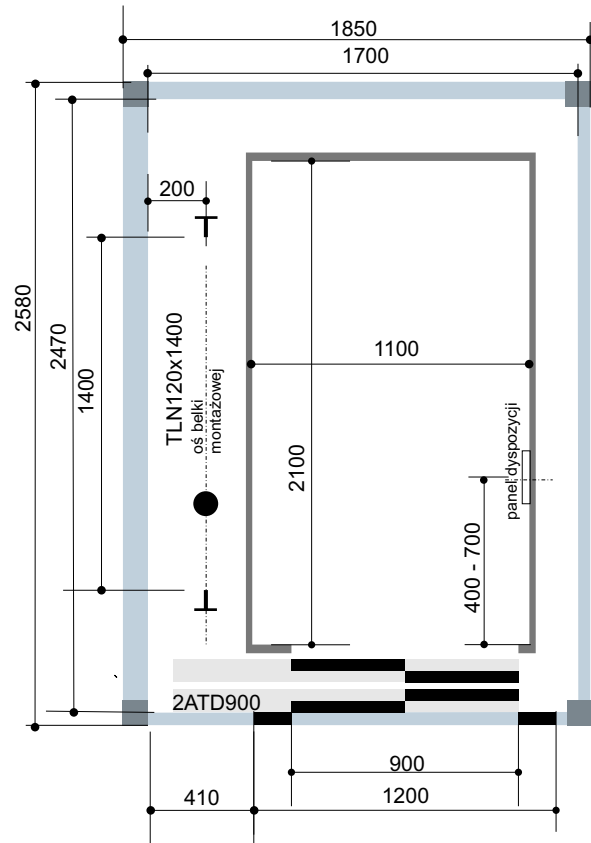

OPIS DŹWIGU

Udźwig	1000 kg (13 osób)	wysokość nadszybia	$N > 3400$ mm
wymiary kabiny	1100 mm x 2100 mm	głębokość podszybia	$P_{min.} > 1250$ mm
powierzchnia kabiny	2.31 m <sup>2</sup>	wysokość podnoszenia	$H_p = 3$ m do 30 m
wymiary szybu (wewn.)	1700 mm x 1750 mm	moc silnika	20 kW - 24 kW
typ ramy	RH 4- 1400 mm	nacisk na płytę podszybia	około 71 kN
typ drzwi	2ATD - 900 mm	siły na prowadnicę:	
prędkość	0.63 m/s	R1	1.5 kN
przełożenie	2:1	R2	3 kN
		F	26,5 kN
		wymiary maszynowni min.	2.0m x 2.00m x 2.00m

Wymagania dla obudowy panoramicznej:

- szkło warstwowe bezpieczne, oznakowane i potwierdzone atestem
- ściany dźwigu powinny mieć taką wytrzymałość mechaniczną, aby po przyłożeniu w dowolnym miejscu prostopadle do ściany z dowolnej strony siły 300 N, rozłożonej równomiernie na powierzchni 5 cm<sup>2</sup>, nie wykazywały:
  - a) odkształcenia trwałego;
  - b) odkształcenia sprężystego większego niż 10 mm.

PROWADNICA

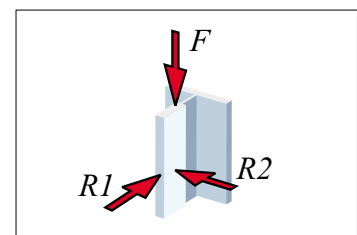

**PROJEKT NR 24/1000**  
**DŹWIG HYDRAULICZNY OSOBOWY NOSZOWY NB1000H1**  
**W SZYBIE MUROWANYM**  
**Z KABINĄ PANELOWĄ**

SCHEMAT SZYBU

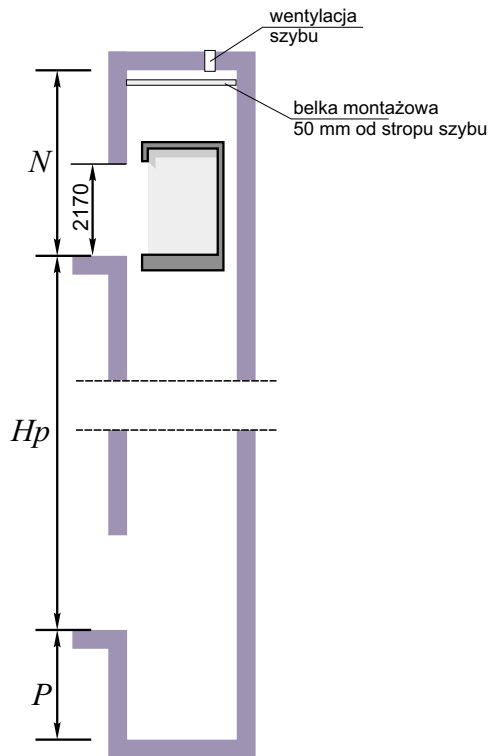

PRZEKRÓJ POZIOMY DŹWIGU

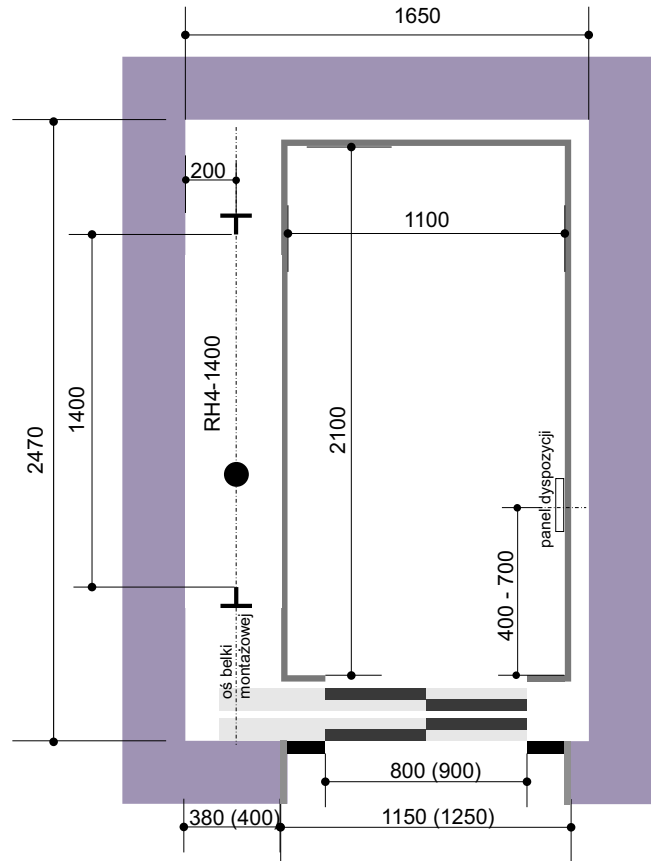

OPIS DŹWIGU

Udźwig	1000 kg (13 osób)	wysokość nadszybia	$N > 3400$ mm
wymiary kabiny	1100 mm x 2100 mm	głębokość podszybia	$P_{min.} > 1200$ mm
powierzchnia kabiny	2.31 m <sup>2</sup>	wysokość podnoszenia	$H_p = 3$ m do 30 m
wymiary szybu (wewn.)	1650 mm x 2470 mm	moc silnika	20 kW - 24 kW
typ ramy	RH 4 - 1400 mm	nacisk na płytę podszybia	około 71 kN
typ drzwi	2ATD - 800 (900) mm	siły na prowadnicę:	
prędkość	0.63 m/s	R1	1.5 kN
przełożenie	2:1	R2	3 kN
		F	26.5 kN
		wymiary maszynowni min.	2.00 m x 2.00 m x 2.00 m

PROWADNICA

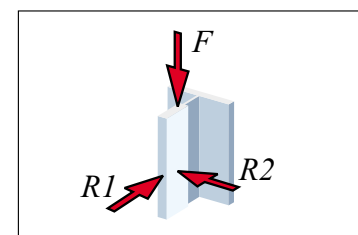

**PROJEKT NR 25/1000**  
**DŹWIG HYDRAULICZNY OSOBOWY NOSZOWY NB1000H1**  
**W SZYBIE MUROWANYM**  
**Z KABINĄ PANELOWĄ**

SCHEMAT SZYBU

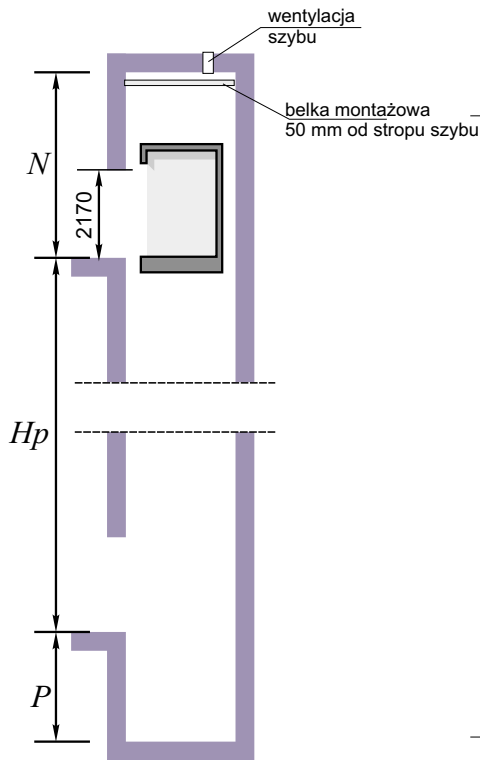

PRZEKRÓJ POZIOMY DŹWIGU

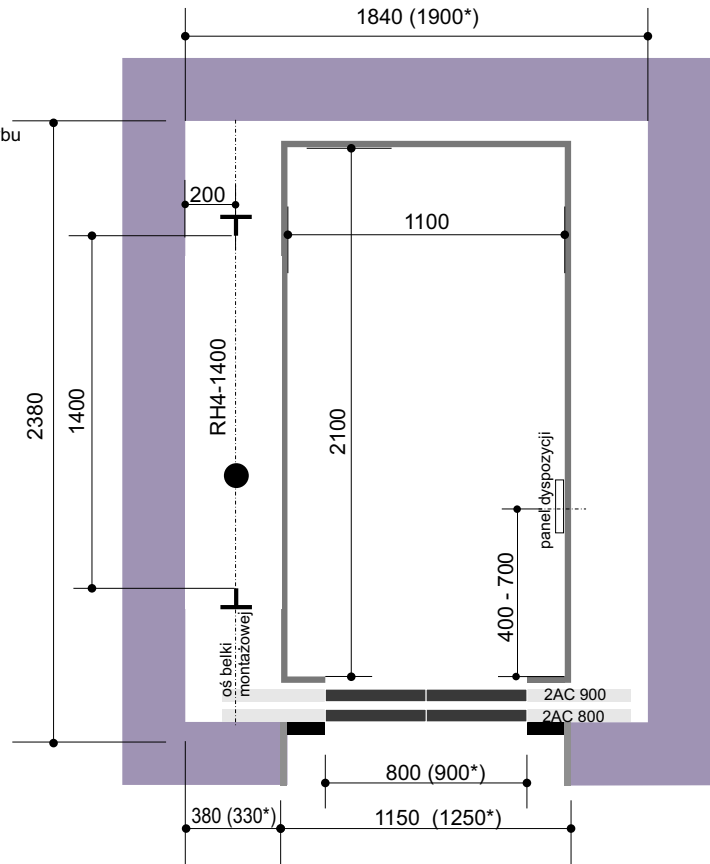

OPIS DŹWIGU

Udźwig	1000 kg (13 osób)	wysokość nadszybia	$N > 3400$ mm
wymiary kabiny	1100 mm x 2100 mm	głębokość podszybia	$P_{min.} > 1200$ mm
powierzchnia kabiny	2.31 m <sup>2</sup>	wysokość podnoszenia	$H_p = 3$ m do 30 m
wymiary szybu (wewn.)	1840 mm x 2380 mm	moc silnika	20 kW - 24 kW
typ ramy	RH 4 - 1400 mm	nacisk na płytę podszybia	około 71 kN
typ drzwi	2ATD - 800/900 mm	siły na prowadnicę:	
prędkość	0.63 m/s	R1	1.5 kN
przełożenie	2:1	R2	3 kN
		F	26.5 kN
		wymiary maszynowni min.	2.00 m x 2.00 m x 2.00 m

PROWADNICA

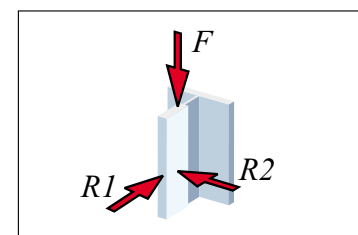

**PROJEKT NR 26/1000**  
**DŹWIG HYDRAULICZNY OSOBOWY NB1000H1**  
**W SZYBIE BETONOWYM**  
**Z KABINĄ PANELOWĄ**

SCHEMAT SZYBU

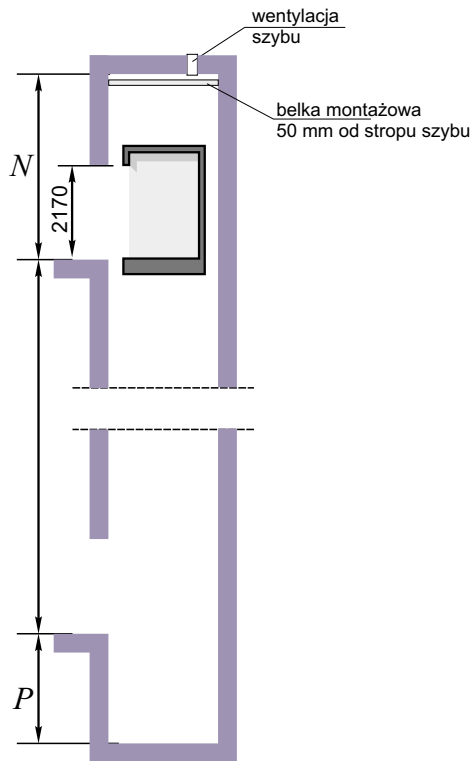

PRZEKRÓJ POZIOMY DŹWIGU

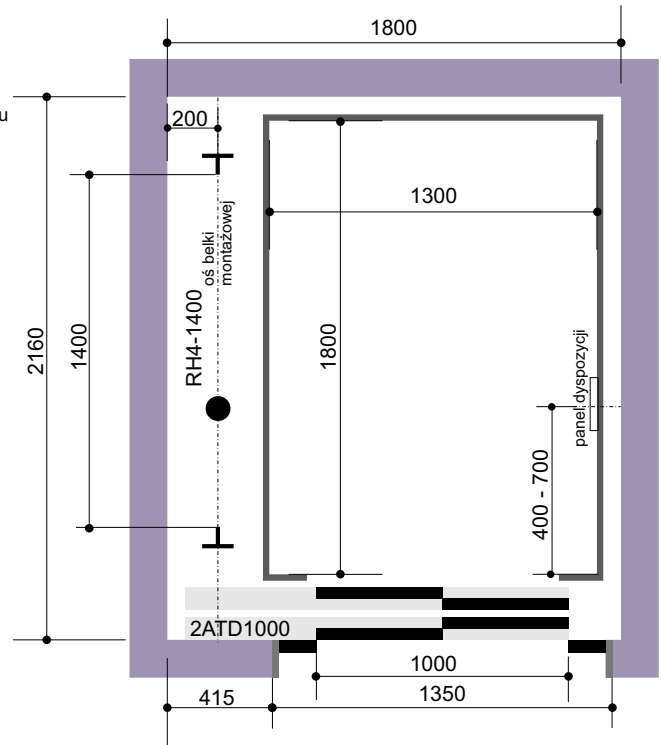

OPIS DŹWIGU

Udźwig	1000 kg (13 osób)	wysokość nadszybia	$N > 3400$ mm
wymiary kabiny	1300 mm x 1800 mm	głębokość podszybia	$P_{min.} > 1200$ mm
powierzchnia kabiny	2.39 m <sup>2</sup>	wysokość podnoszenia	$H_p = 3$ m do 30 m
wymiary szybu (wewn.)	1800 mm x 2160 mm	moc silnika	20-24 kW
typ ramy	RH 4 - 1400 mm	nacisk na płytę podszybia	około 100 kN
typ drzwi	2ATD - 1000 mm	siły na prowadnicę:	
prędkość	0.63 m/s	R1	1.5 kN
przełożenie	2:1	R2	3.8 kN
		F	32 kN
		wymiary maszynowni min.	2.00 m x 2.00 m x 2.00 m

PROWADNICA

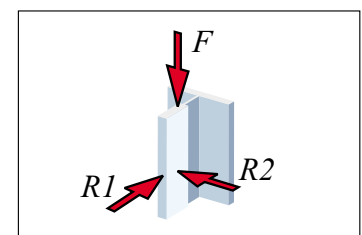

**PROJEKT NR 27/1000**  
**DŹWIG HYDRAULICZNY OSOBOWY MB1000H1**  
**Z POWIĘKSZONĄ POWIERZCHNIĄ KABINY**  
**W SZYBIE MUROWANYM**  
**Z KABINĄ PANELOWĄ**

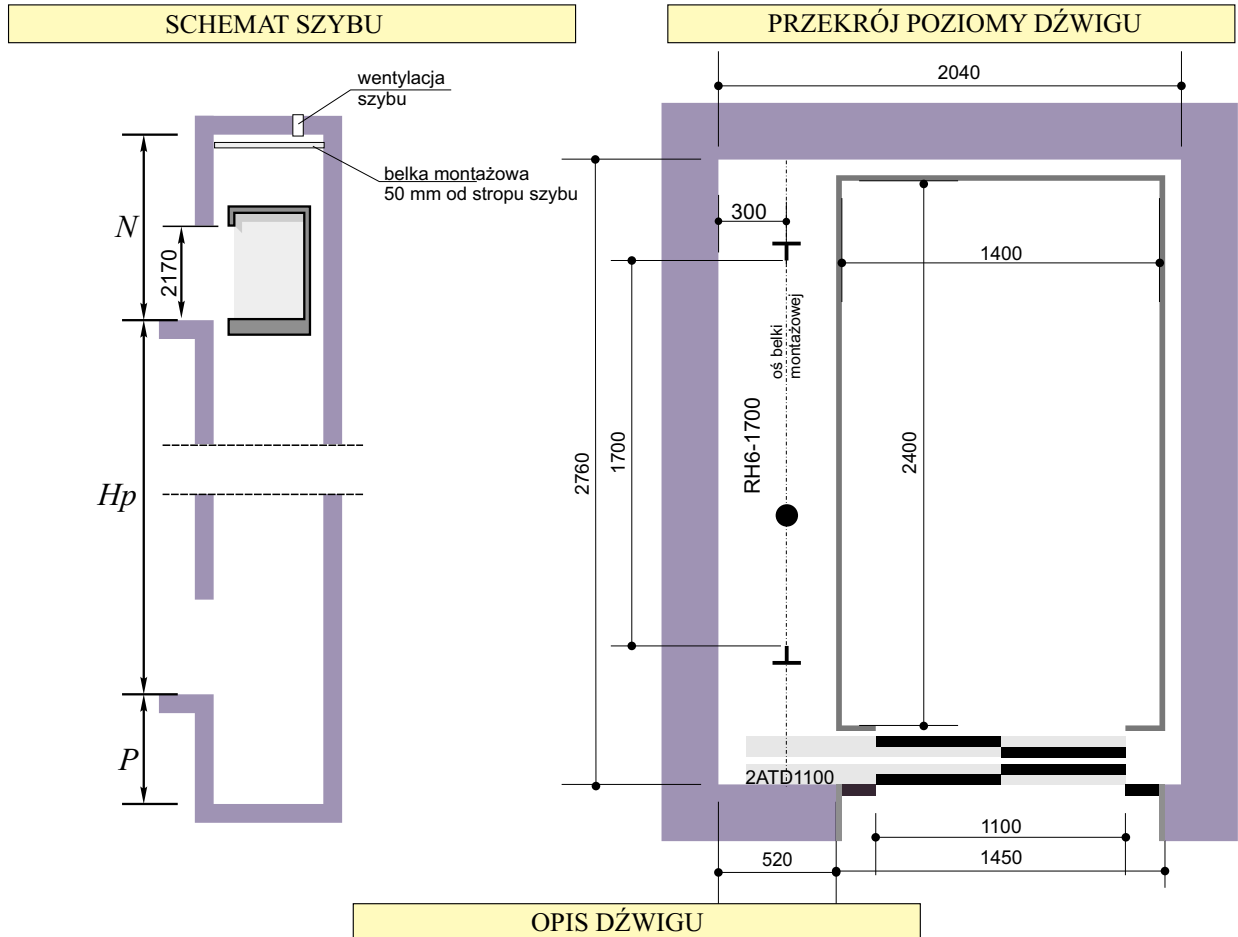

udźwig	1000 kg (13 osób)	wysokość nadszybia	N>3400 mm
wymiary kabiny	1400 mm x 2400 mm	głębokość podszybia	P <sub>min.</sub> >1350 mm
powierzchnia kabiny	3.41 m <sup>2</sup>	wysokość podnoszenia	H <sub>p</sub> =3m do 30m
wymiary szybu (wewn.)	2040mm x 2760 mm	moc silnika	20 kW - 24 kW
typ ramy	RH 6 - 1700 mm	nacisk na płytę podszybia	około 100 kN
typ drzwi	2ATD -1100 mm	siły na prowadnicę:	
prędkość	0.63 m/s	R1	3 kN
przełożenie	2:1	R2	6.5 kN
		F	47 kN
		wymiary maszynowni min.	2.00m x 2.00m x 2.00m

## PROWADNICA

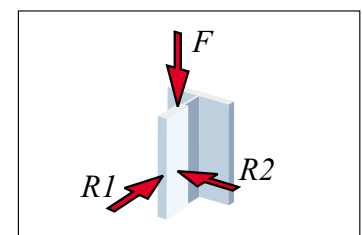

**PROJEKT NR 28/1000**  
**DŹWIG HYDRAULICZNY OSOBOWY MB1000H1**  
**Z POWIĘKSZONĄ POWIERZCHNIĄ KABINY**  
**W SZYBIE BETONOWYM**  
**Z KABINĄ PANELOWĄ PRZELOTOWĄ**

SCHEMAT SZYBU

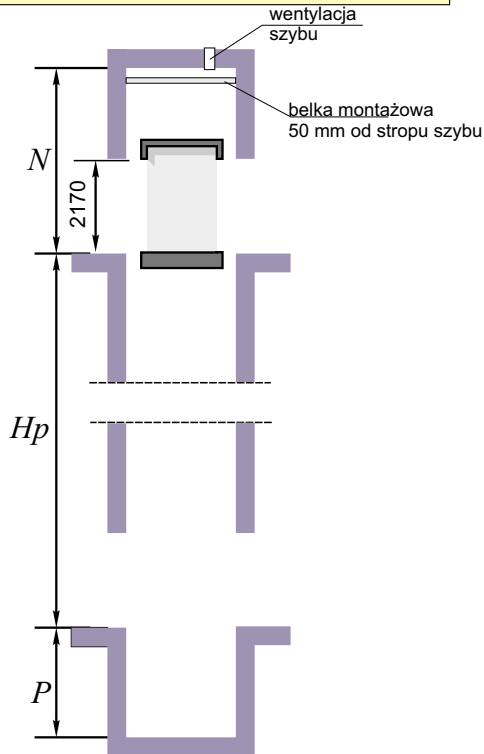

PRZEKRÓJ POZIOMY DŹWIGU

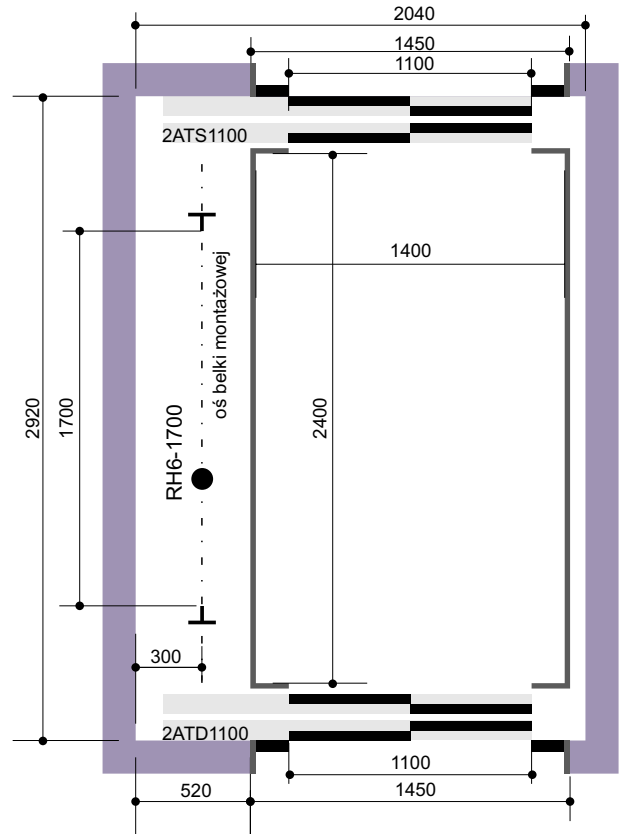

OPIS DŹWIGU

Udźwig	1000 kg (13 osób)	wysokość nadszybia	$N > 3400$ mm
wymiary kabiny	1400 mm x 2400 mm	głębokość podszybia	$P_{\min} > 1350$ mm
powierzchnia kabiny	3.41 m <sup>2</sup>	wysokość podnoszenia	$H_p = 3$ m do 30 m
wymiary szybu (wewn.)	2040 mm x 2920 mm	moc silnika	20 kW - 24 kW
typ ramy	RH 6 - 1700 mm	nacisk na płytę podszybia	około 126 kN
typ drzwi	2ATD/2ATS - 1100 mm	siły na prowadnicę:	
prędkość	0.63 m/s	R1	3 kN
przełożenie	2:1	R2	6.5 kN
		F	47 kN
		wymiary maszynowni min.	2.00 m x 2.00 m x 2.00 m

PROWADNICA

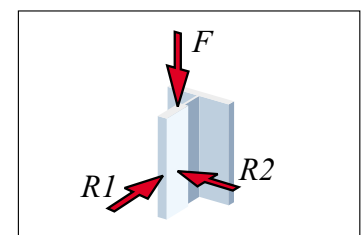

**PROJEKT NR 30/1000**  
**DŹWIG HYDRAULICZNY OSOBOWY NB1000H1**  
**W SZYBIE BETONOWYM**  
**Z KABINĄ PANELOWĄ**

SCHEMAT SZYBU

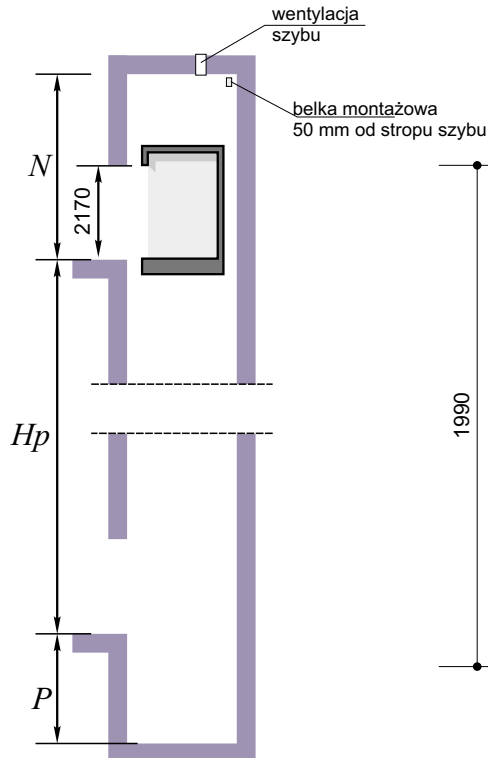

PRZEKRÓJ POZIOMY DŹWIGU

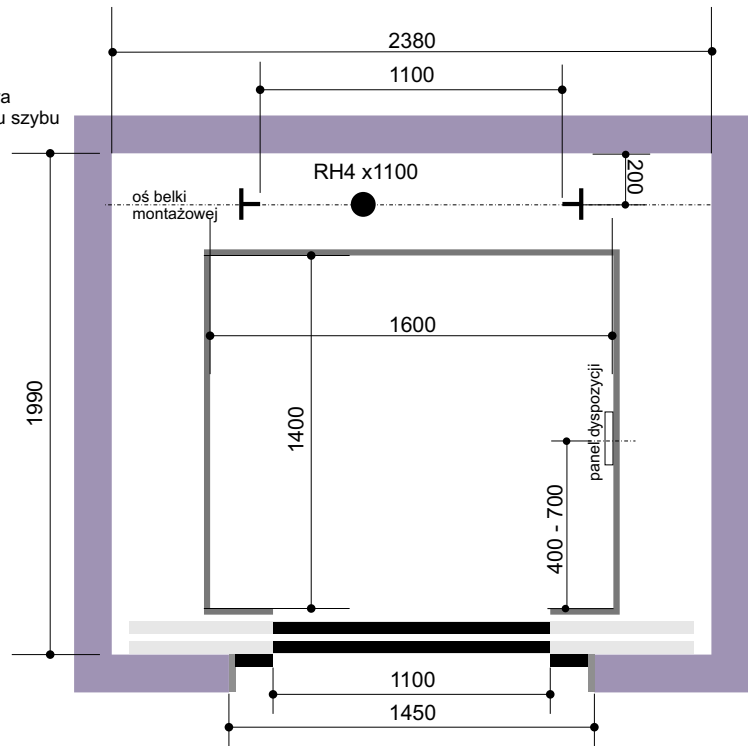

OPIS DŹWIGU

Udźwig	1000 kg (13 osób)	wysokość nadszybia	$N > 3400$ mm
wymiary kabiny	1300 mm x 1800 mm	głębokość podszybia	$P_{min.} > 1200$ mm
powierzchnia kabiny	2.29 m <sup>2</sup>	wysokość podnoszenia	$H_p = 3$ m do 30 m
wymiary szybu (wewn.)	2380 mm x 1990 mm	moc silnika	20 kW
typ ramy	RH 4 - 1100 mm	nacisk na płytę podszybia	około 83 kN
typ drzwi	2AC - 1000 mm	siły na prowadnicę:	
prędkość	0.63 m/s	R1	2 kN
przełożenie	2:1	R2	4 kN
		F	32 kN
		wymiary maszynowni min.	2.00 m x 2.00 m x 2.00 m

PROWADNICA

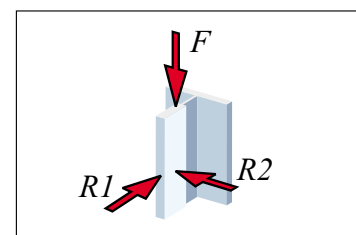

**PROJEKT NR 31/1000**  
**DŹWIG HYDRAULICZNY OSOBOWY NB1000H1**  
**W SZYBIE BETONOWYM**  
**Z KABINĄ PANELOWĄ**

SCHEMAT SZYBU

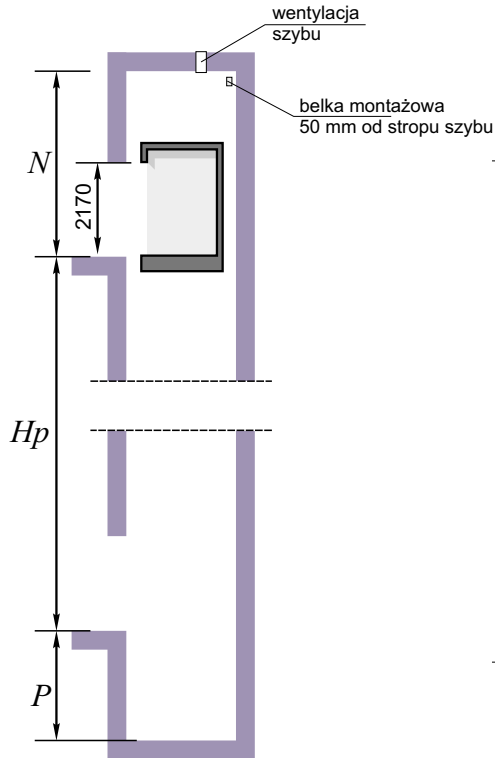

PRZEKRÓJ POZIOMY DŹWIGU

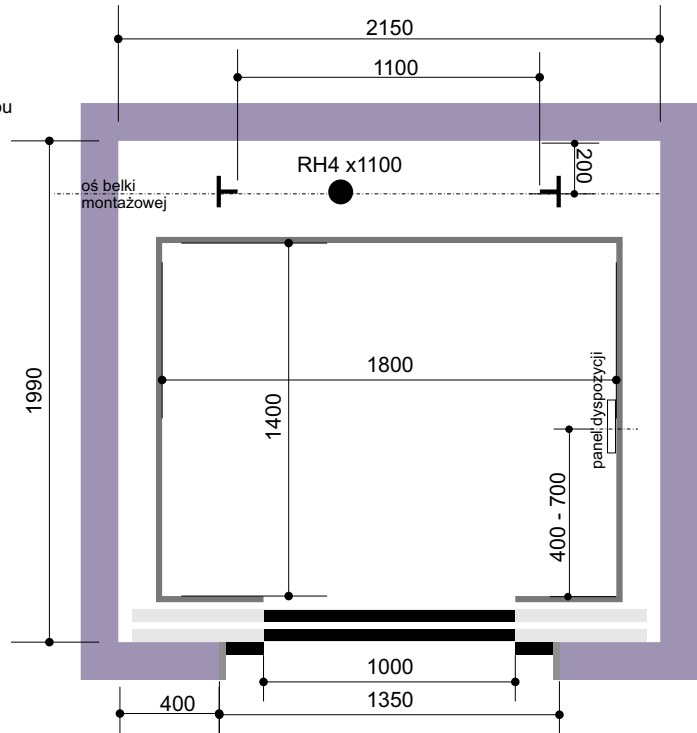

OPIS DŹWIGU

Udźwig	1000 kg (13 osób)	wysokość nadszybia	$N > 3400$ mm
wymiary kabiny	1300 mm x 1800 mm	głębokość podszybia	$P_{min.} > 1200$ mm
powierzchnia kabiny	2.47 m <sup>2</sup>	wysokość podnoszenia	$H_p = 3$ m do 30 m
wymiary szybu (wewn.)	2150 mm x 1990 mm	moc silnika	20 kW - 24 kW
typ ramy	RH 4 - 1100 mm	nacisk na płytę podszybia	około 83 kN
typ drzwi	2AC - 1000 mm	siły na prowadnicę:	
prędkość	0.63 m/s	R1	2 kN
przełożenie	2:1	R2	4 kN
		F	31 kN
		wymiary maszynowni min.	2.00 m x 2.00 m x 2.00 m

PROWADNICA

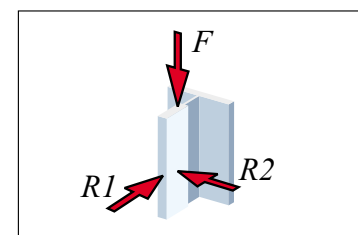

PROJEKT NR 33/1125  
 DŹWIG HYDRAULICZNY OSOBOWY OB1125H1  
 Z POWIĘKSZONĄ POWIERZCHNIĄ KABINY  
 W SZYBIE MUROWANYM  
 Z KABINĄ PANELOWĄ PRZELOTOWĄ

SCHEMAT SZYBU

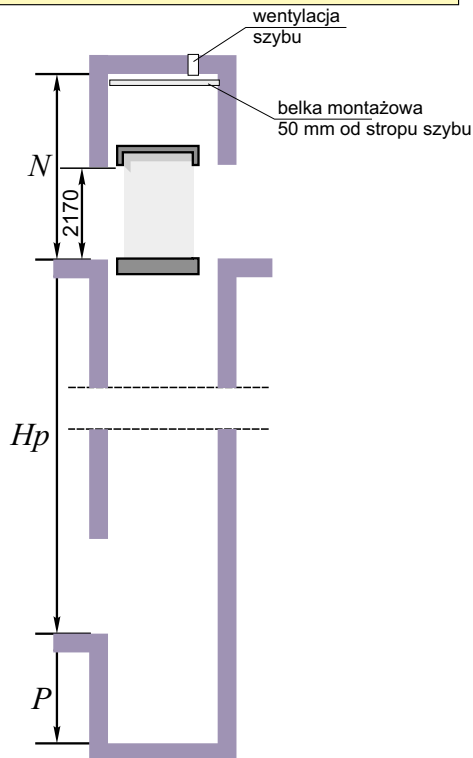

PRZEKRÓJ POZIOMY DŹWIGU

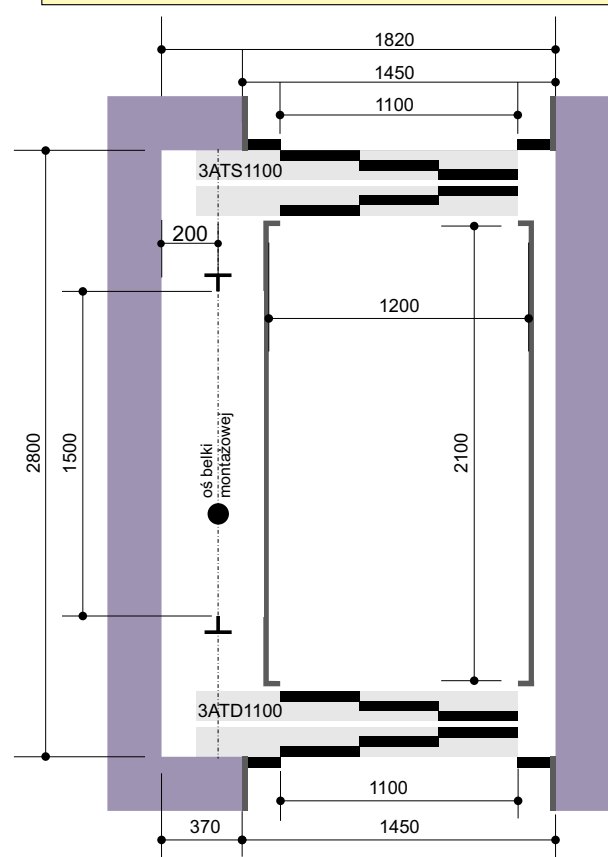

OPIS DŹWIGU

Udźwig	1125 kg (15 osób)	wysokość nadszybia	$N > 3400$ mm
wymiary kabiny	1200 mm x 2100 mm	głębokość podszybia	$P_{min.} > 1400$ mm
powierzchnia kabiny	2.63 m <sup>2</sup>	wysokość podnoszenia	$H_p = 3$ m do 30 m
wymiary szybu (wewn.)	1820 mm x 2800 mm	moc silnika	20 kW - 24 kW
typ ramy	TLN 120( Rh5 )- 1500 mm	nacisk na płytę podszybia	około 85 kN
typ drzwi	2ATD/2ATS - 1100 mm	siły na prowadnicę:	
prędkość	0.63 m/s	R1	1.8 kN
przełożenie	2:1	R2	4 kN
		F	32 kN
		wymiary maszynowni min.	2.00 m x 2.00 m x 2.00 m

PROWADNICA

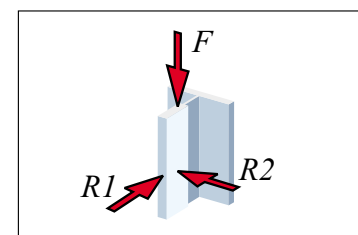



**PROJEKT NR 34/1600**  
**DŹWIG HYDRAULICZNY SZPITALNY SA1600H1**  
**W SZYBIE BETONOWYM**  
**Z KABINĄ PANELOWĄ**

SCHEMAT SZYBU

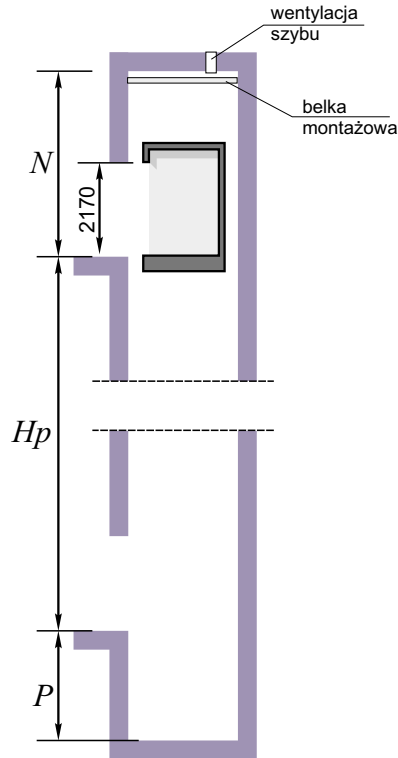

PRZEKRÓJ POZIOMY DŹWIGU

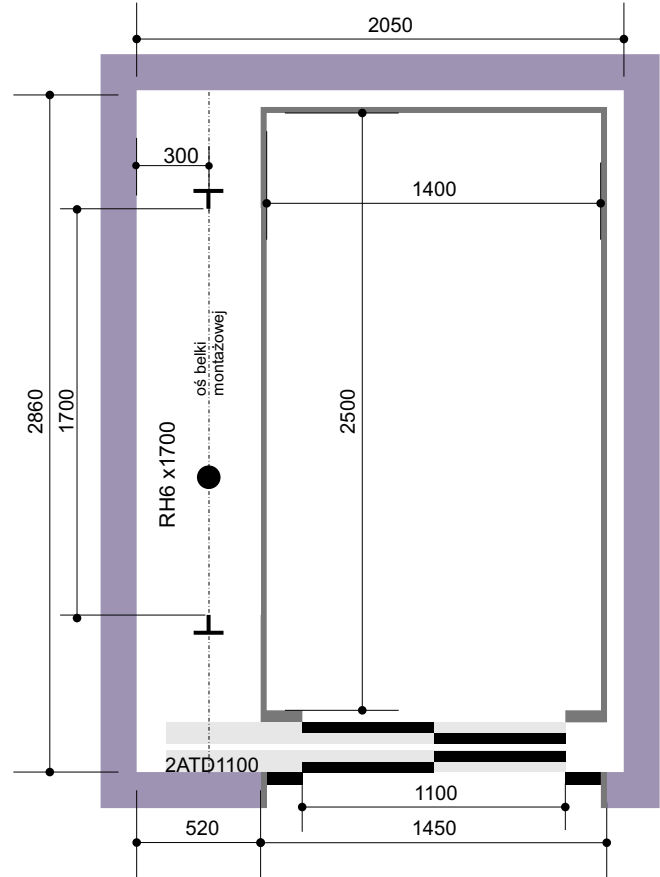

OPIS DŹWIGU

Udźwig	1600 kg (21 osób)	wysokość nadszybia	$N > 3400$ mm
wymiary kabiny	1400 mm x 2500 mm	głębokość podszybia	$P_{min.} > 1350$ mm
powierzchnia kabiny	3.55 m <sup>2</sup>	wysokość podnoszenia	$H_p = 3$ m do 30 m
wymiary szybu (wewn.)	2050 mm x 2860 mm	moc silnika	20 kW - 24 kW
typ ramy	RH 6 - 1700 mm	nacisk na płytę podszybia	około 130 kN
typ drzwi	2ATD - 1100 mm	siły na prowadnicę:	
prędkość	0.63 m/s	R1	3 kN
przełożenie	2:1	R2	10 kN
		F	49 kN
		wymiary maszynowni min.	2.00 m x 2.00 m x 2.00 m

PROWADNICA

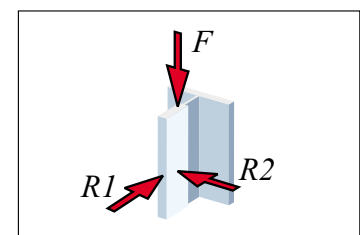

**PROJEKT NR 35/1600**  
**DŹWIG HYDRAULICZNY SZPITALNY SA1600H1**  
**W SZYBIE BETONOWYM**  
**Z KABINĄ PANELOWĄ**

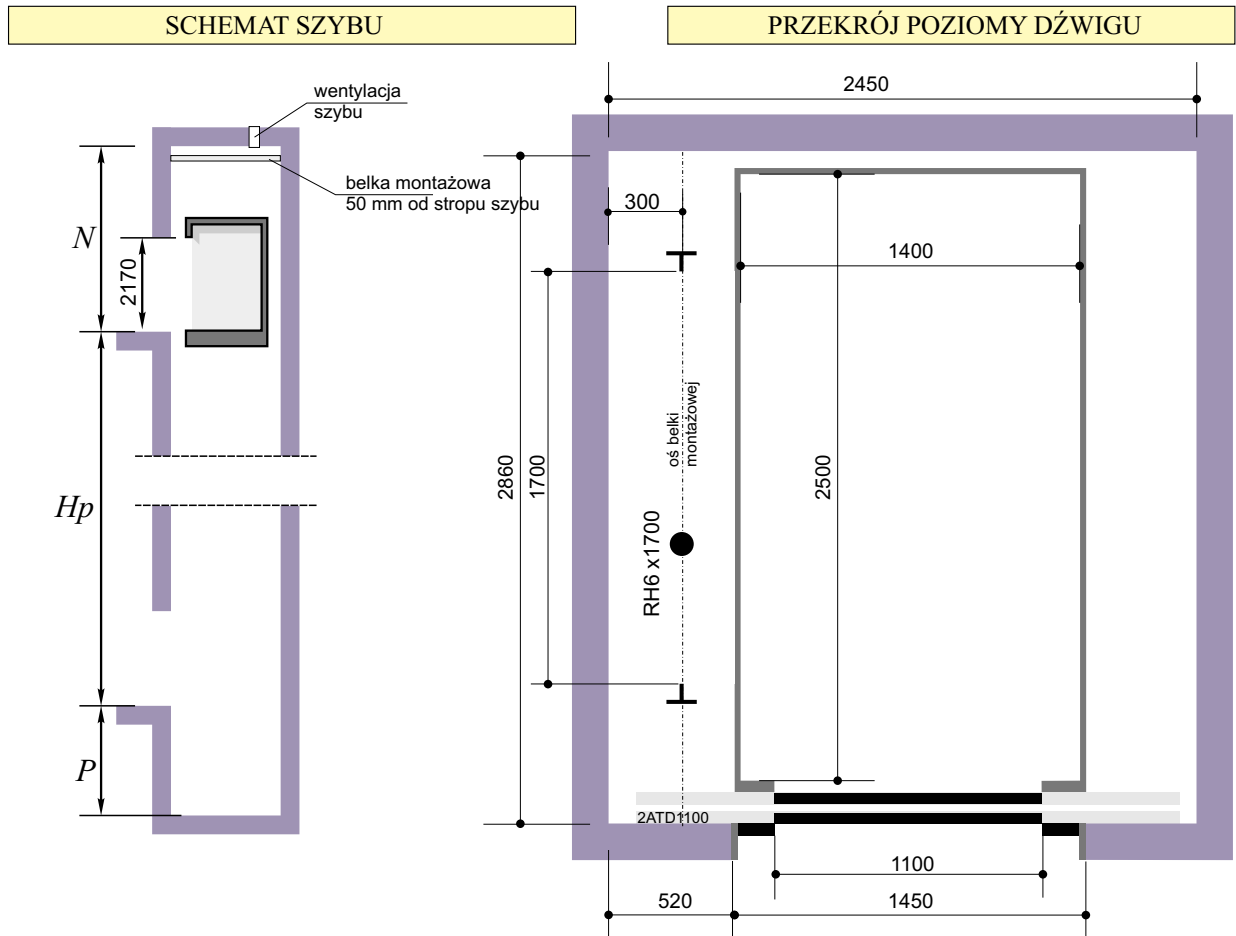

**OPIS DŹWIGU**

Udźwig	1600 kg (21 osób)	wysokość nadszybia	$N > 3400$ mm
wymiary kabiny	1400 mm x 2500 mm	głębokość podszybia	$P_{min.} > 1350$ mm
powierzchnia kabiny	3.55 m <sup>2</sup>	wysokość podnoszenia	$H_p = 3$ m do 30 m
wymiary szybu (wewn.)	2450 mm x 2860 mm	moc silnika	20 kW - 24 kW
typ ramy	RH 6 - 1700 mm	nacisk na płytę podszybia	około 130 kN
typ drzwi	2AC - 1100 mm	siły na prowadnicę:	
prędkość	0.63 m/s	R1	3 kN
przełożenie	2:1	R2	10 kN
		F	49 kN
		wymiary maszynowni min.	2.00 m x 2.00 m x 2.00 m

**PROWADNICA**

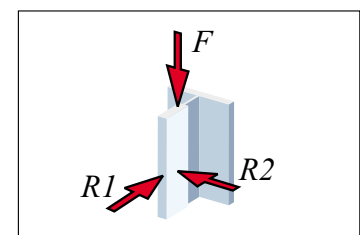

PROJEKT NR 36/1600  
DŹWIG HYDRAULICZNY SZPITALNY SA1600H1  
W SZYBIE BETONOWYM  
Z KABINĄ PANELOWĄ

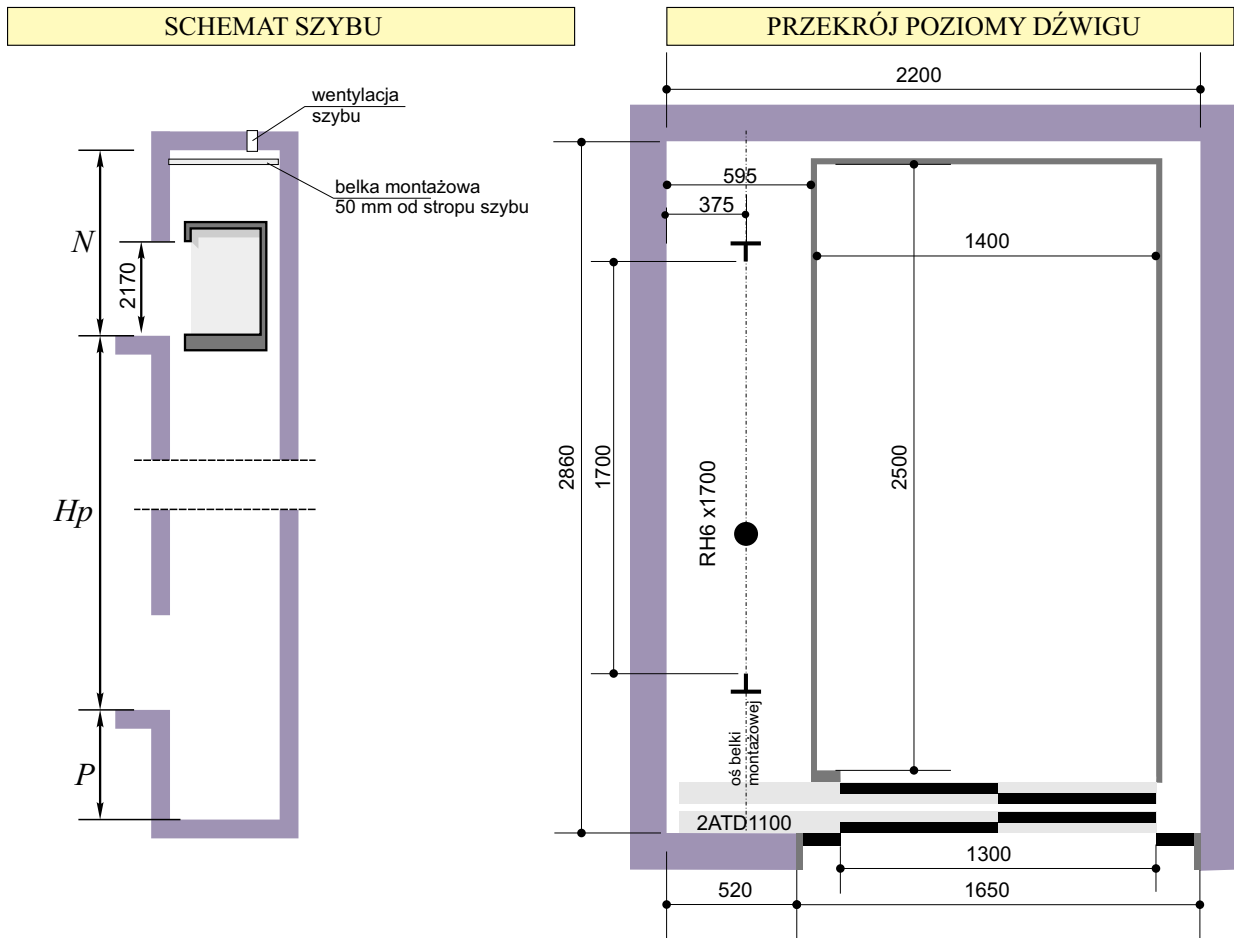

## OPIS DŹWIGU

Udźwig	1600 kg (21 osób)	wysokość nadszybia	$N > 3400$ mm
wymiary kabiny	1400 mm x 2500 mm	głębokość podszybia	$P_{min.} > 1350$ mm
powierzchnia kabiny	3.55 m <sup>2</sup>	wysokość podnoszenia	$H_p = 3$ m do 30 m
wymiary szybu (wewn.)	2200 mm x 2860 mm	moc silnika	20 kW - 24 kW
typ ramy	RH 6 - 1700 mm	nacisk na płytę podszybia	około 130 kN
typ drzwi	2ATD - 1300 mm	siły na prowadnicę:	
prędkość	0.63 m/s	R1	3 kN
przełożenie	2:1	R2	10 kN
		F	49 kN
		wymiary maszynowni min.	2.00 m x 2.00 m x 2.00 m

## PROWADNICA

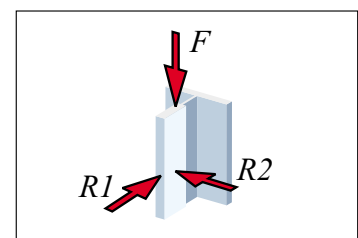

PROJEKT NR 37/2500  
DŹWIG HYDRAULICZNY TOWAROWY TA2500H1  
W SZYBIE STALOWYM  
Z KABINĄ PANELOWĄ PRZELOTOWĄ

SCHEMAT SZYBU

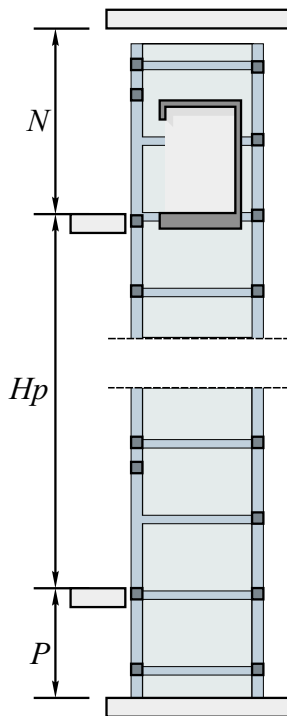

PRZEKRÓJ POZIOMY DŹWIGU

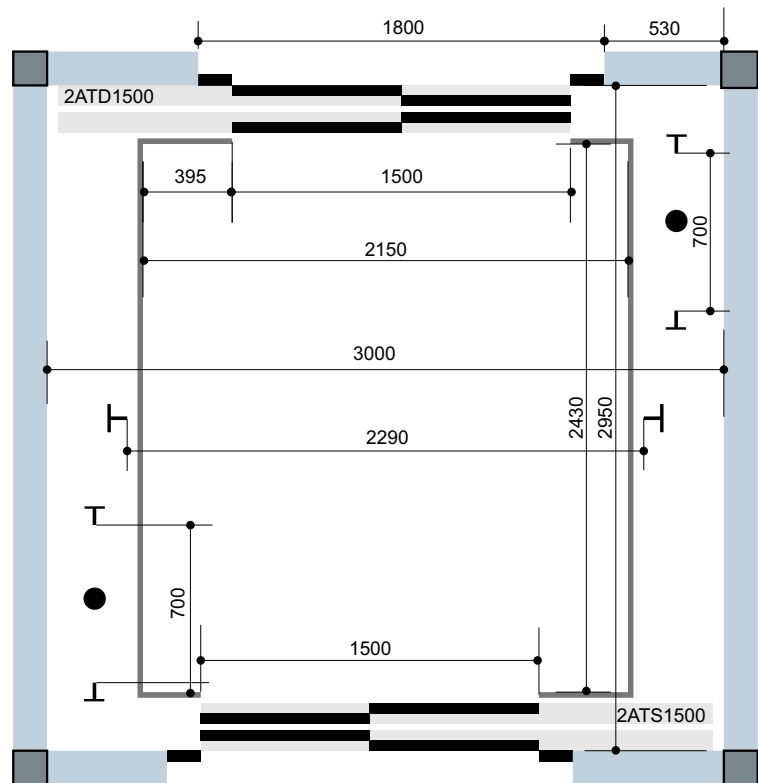

OPIS DŹWIGU

Udźwig	2500 kg	wysokość nadszybia	$N > 3400$ mm
wymiary kabiny	2150 mm x 2400 mm	głębokość podszybia	$P_{min.} > 1300$ mm
powierzchnia kabiny	5.16 m <sup>2</sup>	wysokość podnoszenia	$H_p = 3$ m do 30 m
wymiary szybu (wewn.)	3000 mm x 2950 mm	moc silnika	32 kW
typ ramy	tandem	nacisk na płytę podszybia	około 150 kN
typ drzwi	2ATS/2ATD -1500 mm	siły na prowadnicę:	
prędkość	0.63 m/s	R1	6.5 kN
przełożenie	2:1	R2	1 kN
		F	77 kN
		wymiary maszynowni min.	2.50 m x 3.00 m x 2.00 m

PROWADNICA

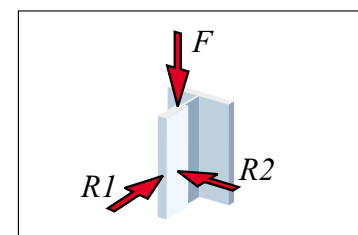

PROJEKT NR 38/3200  
DŹWIG HYDRAULICZNY SAMOCHODOWY  
TA3200H1  
W SZYBIE BETONOWYM

SCHEMAT SZYBU

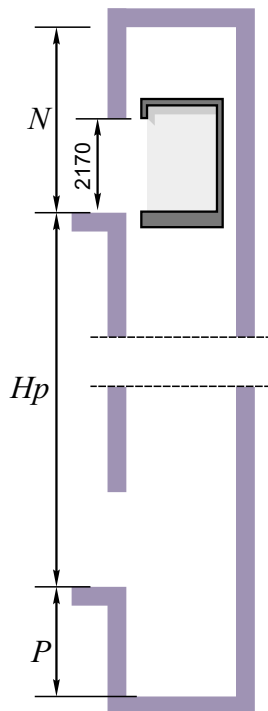

PRZEKRÓJ POZIOMY DŹWIGU

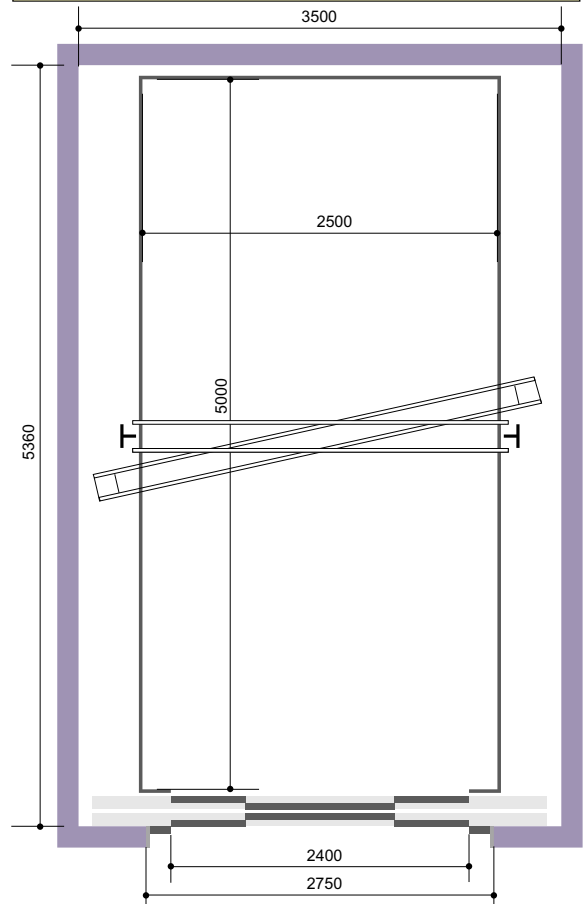

OPIS DŹWIGU

Udźwig	3200 kg (21 osób)	wysokość nadszybia	$N > 3400$ mm
wymiary kabiny	2500 mm x 5000 mm	głębokość podszybia	$P_{min.} > 1400$ mm
powierzchnia kabiny	12.5 m <sup>2</sup>	wysokość podnoszenia	$H_p = 3\text{m} - 6\text{m}$
wymiary szybu (wewn.)	3500 mm x 5360 mm	moc silnika	32 kW
typ ramy	tandem	nacisk na płytę podszybia	około 150 kN
typ drzwi	4AC -2400 mm	siły na prowadnicę:	
prędkość	0.40 m/s	wymiary maszynowni min.	2.50m x 3.00m x 2.00m
przełożenie	2:1 , lub 1:1		

PROWADNICA

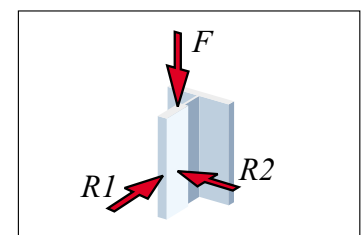

PROJEKT NR 39/3500  
DŹWIG HYDRAULICZNY SAMOCHODOWY  
TA3500H1  
W SZYBIE BETONOWYM

SCHEMAT SZYBU

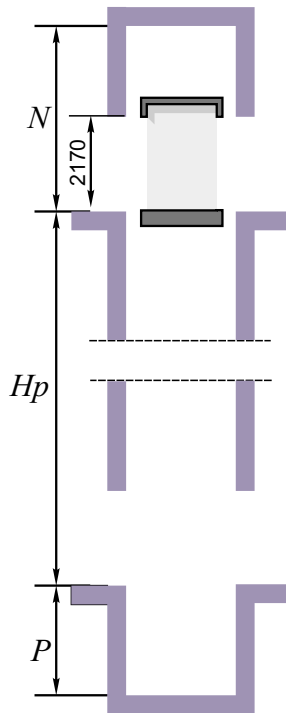

PRZEKRÓJ POZIOMY DŹWIGU

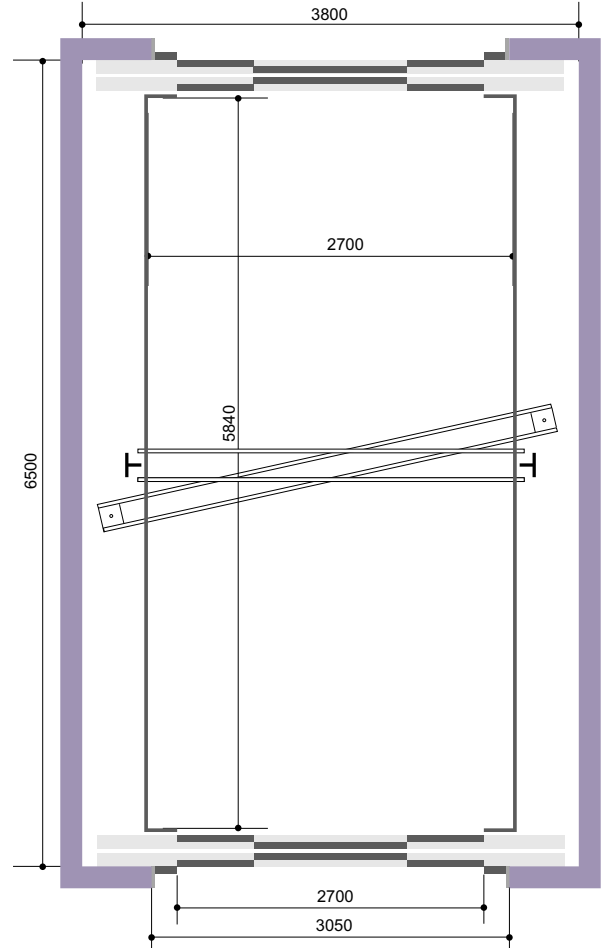

OPIS DŹWIGU

Udźwig	3500 kg (25 osób)	wysokość nadszybia	$N > 3500$ mm
wymiary kabiny	2700 mm x 5840 mm	głębokość podszybia	$P_{min.} > 1350$ mm
powierzchnia kabiny	15.77 m <sup>2</sup>	wysokość podnoszenia	$H_p = 3\text{m} - 10\text{m}$
wymiary szybu (wewn.)	3800mm x 6500 mm	moc silnika	~40 kW
typ ramy	tandem	nacisk na płytę podszybia	około 150 kN
typ drzwi	2 x (6AC -2700x2000 mm)	siły na prowadnicę:	
prędkość	0.40 m/s	wymiary maszynowni min.	2.5m x 3.00m x 2.00m
przełożenie	2:1		

PROWADNICA

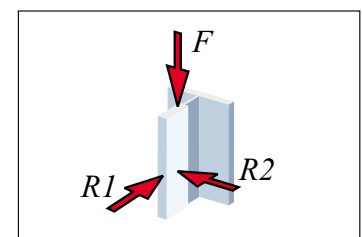

**PROJEKT NR 39/3200**  
**DŹWIG HYDRAULICZNY TOWAROWY TA3200H1**  
**W SZYBIE BETONOWYM Z KABINĄ PANELOWĄ**

SCHEMAT SZYBU

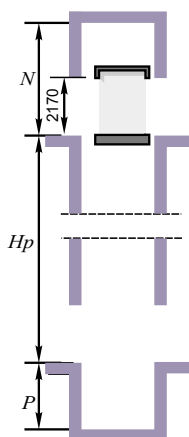
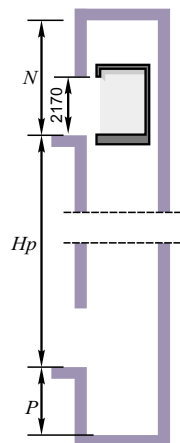

PRZEKRÓJ POZIOMY DŹWIGU

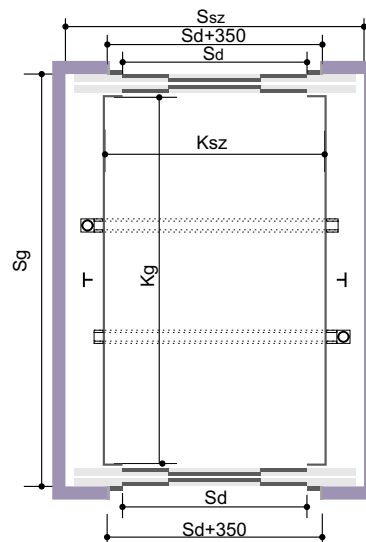
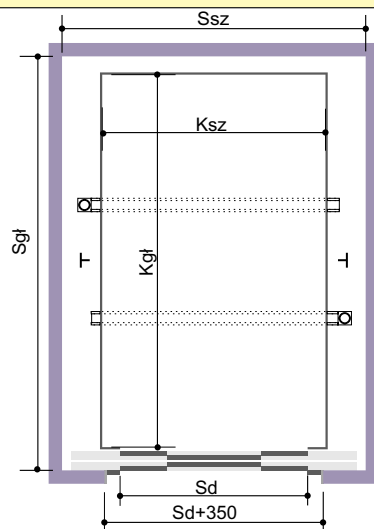

OPIS DŹWIGU

TYP	Udźwig [kg]	wys. podnoszenia Hp [m]	Podszybie P [mm]	Nadszybie N [mm]	wym. kabiny Ksz x Kgł [mm]	wym. szybu Ssz x Sgł [mm]	typ drzwi
TA2000H1	2000	do 20	1400	3600	1500x2700	I 2400x3000 II 2400x3220	4AC 1500 2X(4AC1500)
TA2500H1	2500	do 20	1400	3600	1800x2700	I 2850x3000 II 2850x3220	4AC 1800 2X(4AC1800)
TA3000H1	3000	do 20	1400	3900	2000x3000	I 2850x3350 II 2850x3520	4AC 1800 2X(4AC 1800)
TA3500H1	3500	do 20	1400	3900	2200x3000	I 3150x3350 II 3150x3520	4AC 2000 2X(4AC2000)
TA4000H1	4000	do 20	1400	3900	2200x3400	I 3150x3750 II 3150x9200	4AC 2000 2X(4AC2000)
TA4500H1	4500	do 20	1400	3900	2400x3400	I 3450x3750 II 3450x3920	4AC 2200 2X(4AC2200)
TA5000H1	5000	do 20	1400	3900	2500x3600	I 3450x3950 II 3450x4420	4AC 2200 2X(4AC2200)

sporządziła: Anna Patro

sprawdził: Andrzej Podkościelny

zatwierdził: Krzysztof Romaniuk

**PROJEKT NR 39/3200**  
**DŹWIG HYDRAULICZNY TOWAROWY TA3200H1**  
**W SZYBIE BETONOWYM Z KABINĄ PANELOWĄ**

SCHEMAT SZYBU

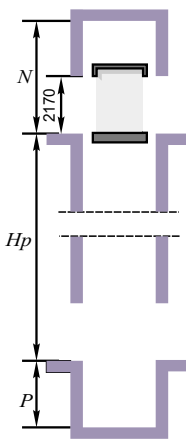
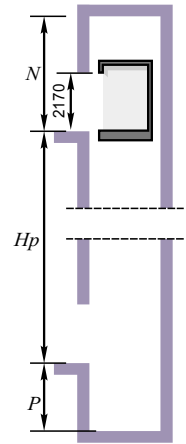

PRZEKRÓJ POZIOMY DŹWIGU

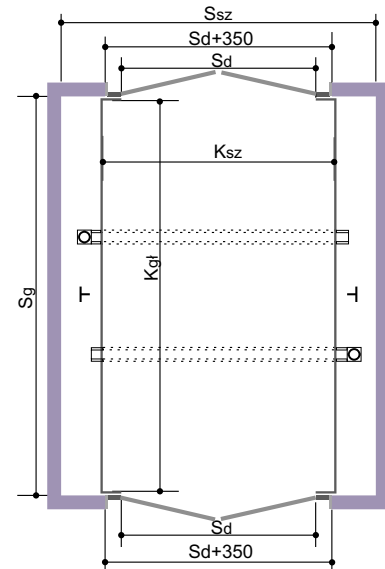
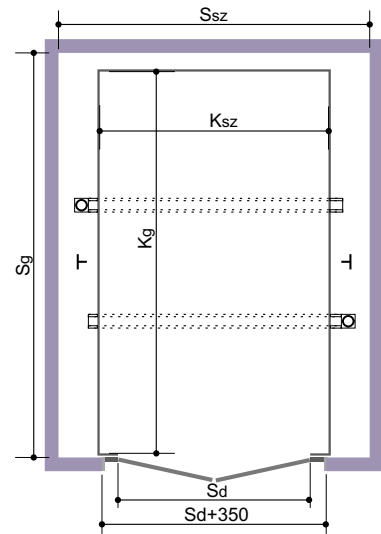

OPIS DŹWIGU

TYP	Udźwig [kg]	wys. podnoszenia Hp [m]	Podszybie P [mm]	Nadszybie N [mm]	wym. kabiny Ksz x Kgł [mm]	wym. szybu Ssz x Sgł [mm]	typ drzwi: ręcznie otw. Sd [mm]
TA2000H1	2000	do 20	1400	3600	1500x2700	I 2400x2900 II 2400x2900	1500 2x(1500)
TA2500H1	2500	do 20	1400	3600	1800x2700	I 2850x2900 II 2850x2900	1800 2x(1800)
TA3000H1	3000	do 20	1400	3900	2000x3000	I 2850x3200 II 2850x3200	1800 2x(1800)
TA3500H1	3500	do 20	1400	3900	2200x3000	I 3150x3200 II 3150x3200	2000 2x(2000)
TA4000H1	4000	do 20	1400	3900	2200x3400	I 3150x3600 II 3150x3600	2000 2x(2000)
TA4500H1	4500	do 20	1400	3900	2400x3400	I 3450x3600 II 3450x3600	2200 2x(2200)
TA5000H1	5000	do 20	1400	3900	2500x3600	I 3450x3800 II 3450x3800	2200 2x(2200)

sporządziła: Anna Patro

sprawdził: Andrzej Podkościelny

zatwierdził: Krzysztof Romaniuk

**PROJEKT NR 42/630**  
**DŹWIG HYDRAULICZNY OSOBOWY MB630H1**  
**W SZYBIE BETONOWYM**  
**Z KABINĄ PANELOWĄ Z POWIĘKSZONĄ POWIERZCHNIĄ**

SCHEMAT SZYBU

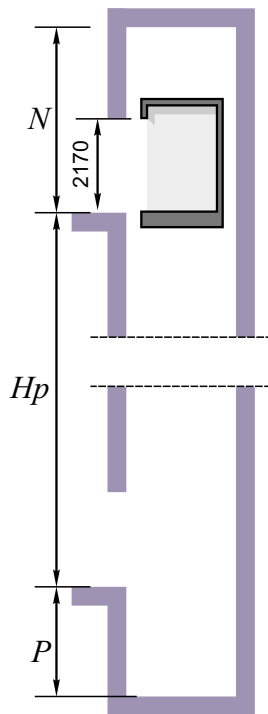

PRZEKRÓJ POZIOMY DŹWIGU

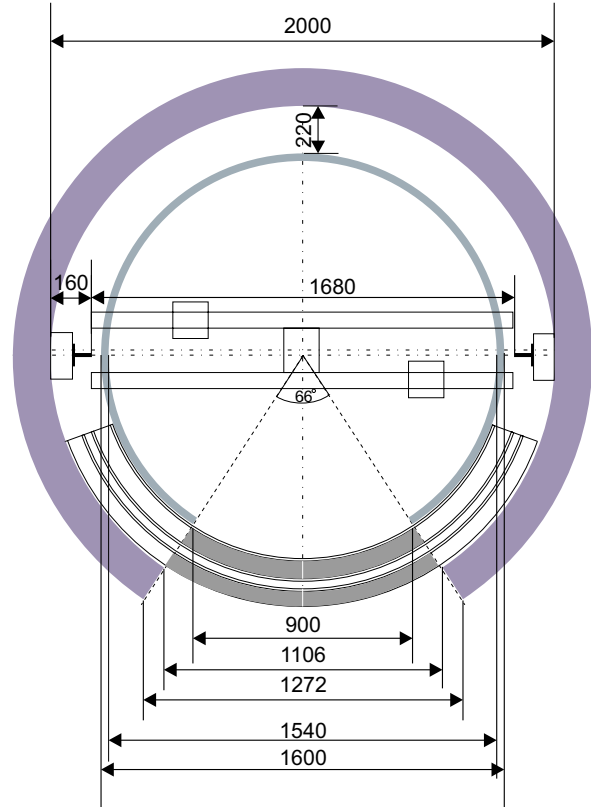

OPIS DŹWIGU

Udźwig	630 kg	wysokość nadszybia	$N > 3400$ mm
wymiary kabiny	1540 mm	głębokość podszybia	$N > 1400$ mm
powierzchnia kabiny	1.86 m <sup>2</sup>	wysokość podnoszenia	$H_p = 3\text{m} - 18\text{m}$
wymiary szybu (wewn.)	2000 mm	moc silnika	12,5 - 16 kW
wymiary szybu (zewn.)	2300 mm	nacisk na płytę podszybia	około 40 kN
typ ramy		siły na prowadnicę	
typ drzwi	2AC -900 mm	wymiary maszynowni min.	1.80m x 2.00m x 2.00m
prędkość	0.63 m/s		
przełożenie	1:1		

PROWADNICA

